

Manual de instrucciones

RADIO CD

DEH-P7050BT



Español

Gracias por haber comprado este producto Pioneer.

Lea con detenimiento estas instrucciones sobre el funcionamiento del aparato, para que pueda darle el mejor uso posible. *Una vez que las haya leído, conserve este manual en un lugar seguro para consultarlo en el futuro.*

01 Antes de comenzar

- Acerca de esta unidad **5**
- Visite nuestro sitio Web **6**
- Protección del producto contra robo **6**
 - Extracción de la carátula **7**
 - Colocación de la carátula **7**
- Reinicialización del microprocesador **7**
- Uso y cuidado del mando a distancia **8**
 - Instalación de la batería **8**
 - Uso del mando a distancia **8**

02 Utilización de esta unidad

- Qué es cada cosa **9**
 - Unidad principal **9**
 - Mando a distancia **10**
 - Indicaciones de pantalla **11**
- Funciones básicas **12**
 - Encendido y apagado **12**
 - Selección de una fuente **12**
 - Ajuste del volumen **13**
- Sintonizador **13**
 - Funciones básicas **13**
 - Almacenamiento y recuperación de frecuencias **13**
 - Introducción a las funciones avanzadas **14**
 - Almacenamiento de las frecuencias de radio más fuertes **14**
 - Sintonización de señales fuertes **14**
- Reproductor de CD incorporado **15**
 - Funciones básicas **15**
 - Selección directa de una pista **16**
 - Visualización de información de texto en el disco **16**
 - Selección de pistas de la lista de títulos de las pistas **17**
 - Selección de ficheros de la lista de nombres de ficheros **17**
 - Introducción a las funciones avanzadas **17**
 - Selección de una gama de repetición de reproducción **18**

- Reproducción de las pistas en orden aleatorio **18**
- Exploración de carpetas y pistas **18**
- Pausa de la reproducción **19**
- Utilización del Sound Retriever **19**
- Uso de las funciones de títulos de discos **19**

Reproducción de canciones en el reproductor de audio portátil USB/ memoria USB **20**

- Funciones básicas **20**
- Selección directa de un fichero de audio en la carpeta actual **21**
- Selección de ficheros de la lista de nombres de ficheros **21**
- Visualización de información de texto de un fichero de audio **21**
- Introducción a las funciones avanzadas **21**

Para reproducir canciones en el iPod **22**

- Funciones básicas **22**
 - Para buscar una canción **22**
 - Visualización de información de texto en el iPod **23**
 - Introducción a las funciones avanzadas **23**
 - Reproducción de las canciones en un orden aleatorio (selección aleatoria) **24**
 - Reproducción de todas las canciones en un orden aleatorio (shuffle all) **24**
 - Selección de canciones de la lista de álbumes del artista que se está reproduciendo actualmente **24**
 - Uso de la función iPod de la unidad desde el iPod **25**
 - Cambio de la velocidad del audiolibro **25**
- Audio Bluetooth **26**
- Conexión de un reproductor de audio Bluetooth **26**

- Desconexión de un reproductor de audio Bluetooth **27**
 - Funciones básicas **27**
 - Introducción a las funciones avanzadas **27**
 - Reproducción de canciones en un reproductor de audio Bluetooth **28**
 - Para detener la reproducción **28**
 - Conexión automática a un reproductor de audio Bluetooth **28**
 - Visualización de la dirección BD (Bluetooth Device) **28**
 - Teléfono Bluetooth **29**
 - Configuración de la función manos libres **29**
 - Introducción de la conexión y registro **29**
 - Conexión y desconexión de un teléfono móvil **30**
 - Realización de una llamada telefónica **33**
 - Aceptación de una llamada telefónica **34**
 - Utilización de la lista de números de teléfono **35**
 - Utilización del historial de llamadas **35**
 - Utilización del directorio de teléfonos **35**
 - Uso de números prefijados **37**
 - Introducción a las funciones avanzadas **40**
 - Descarga de directorios de teléfonos desde el teléfono móvil **40**
 - Transferencia de entradas al directorio de teléfonos **41**
 - Ajuste de la conexión automática **41**
 - Ajuste de respuesta automática **42**
 - Cancelación del eco y reducción de ruido **42**
 - Cambio del tono de llamada **42**
 - Realización de una llamada ingresando el número de teléfono **42**
 - Borrado de la memoria **43**
 - Cambio del orden de visualización del directorio de teléfonos **43**
 - Selección del idioma de los menús **43**
- 03 Ajustes de audio**
- Introducción a los ajustes de audio **44**
 - Uso del ajuste del balance **44**
 - Uso del ecualizador **44**
 - Recuperación de las curvas de ecualización **45**
 - Ajuste de las curvas de ecualización **45**
 - Ajuste preciso de la curva de ecualización **45**
 - Ajuste de la sonoridad **46**
 - Uso de la salida de subgraves **46**
 - Configuración de los ajustes de subgraves **46**
 - Uso del filtro de paso alto **47**
 - Intensificación de los graves **47**
 - Ajuste de los niveles de la fuente **47**
- 04 Ajustes iniciales**
- Configuración de los ajustes iniciales **48**
 - Ajuste de la fecha **48**
 - Ajuste del reloj **48**
 - Ajuste del paso de sintonía de FM **49**
 - Ajuste del paso de sintonía de AM **49**
 - Cambio del tono de advertencia **49**
 - Cambio del ajuste de un equipo auxiliar **49**
 - Ajuste de la salida posterior y del controlador de subgraves **50**
 - Cambio del silenciamiento/atenuación del sonido **50**
 - Cambio del desplazamiento continuo **50**
 - Activación de la fuente BT AUDIO **51**
 - Ingreso del código PIN para la conexión inalámbrica Bluetooth **51**
 - Edición del nombre del dispositivo **51**

Visualización de la versión del sistema para tareas de reparación **52**

Reajuste del módulo de tecnología inalámbrica Bluetooth **52**

Actualización del software sobre la conexión Bluetooth **53**

05 Otras funciones

Uso de la fuente AUX **54**

- Acerca de AUX1 y AUX2 **54**
- Fuente AUX1: **54**
- Fuente AUX2: **54**
- Selección de AUX como la fuente **54**
- Ajuste del título AUX **54**

Uso de la unidad externa **54**

- Selección de la unidad externa como fuente **55**
- Funcionamiento básico **55**
- Funciones avanzadas **55**

Activación y desactivación de la visualización del reloj **55**

Cambio de la indicación del display y la iluminación de los botones **55**

Uso del botón PGM **55**

06 Accesorios disponibles

Para reproducir canciones en el iPod **57**

- Funcionamiento básico **57**
- Visualización de información de texto en el iPod **57**
- Para buscar una canción **57**
- Introducción a las funciones avanzadas **57**
- Reproducción de las canciones en un orden aleatorio (selección aleatoria) **58**

Reproductor de CD múltiple **58**

- Funciones básicas **58**
- Uso de las funciones CD TEXT **59**
- Selección directa de una pista **59**
- Introducción a las funciones avanzadas **59**

– Uso de la compresión y del enfatizador de graves **60**

– Uso de listas de reproducción ITS **60**

– Uso de las funciones de títulos de discos **62**

Reproductor de DVD **63**

- Funciones básicas **63**
- Selección de un disco **63**
- Selección de una carpeta **63**
- Introducción a las funciones avanzadas **63**

Sintonizador de TV **64**

- Funciones básicas **64**
- Almacenamiento y recuperación de emisoras **65**
- Almacenamiento consecutivo de las emisoras con las señales más fuertes **65**

Información adicional

Solución de problemas **67**

Mensajes de error **67**

Pautas para el manejo de discos y del reproductor **69**

Discos dobles **70**

Compatibilidad con audio comprimido **70**

Archivos de audio comprimidos en el disco **70**

- Ejemplo de una jerarquía **71**

Reproductor de audio USB/memoria USB **71**

- Compatibilidad del reproductor de audio USB/memoria USB **71**
- Pautas para el manejo e información complementaria **71**

iPod **73**

- Acerca del manejo del iPod **73**
- Acerca de los ajustes del iPod **73**

Perfiles Bluetooth **73**

Especificaciones **74**

Antes de comenzar

Acerca de esta unidad

! PRECAUCIÓN

- No permita que esta unidad entre en contacto con líquidos, ya que ello puede producir una descarga eléctrica. Además, el contacto con líquidos puede causar daños en la unidad, humo y recalentamiento.
- Conserve este manual a mano para que pueda consultar los procedimientos de operación y las precauciones cuando sea necesario.
- Mantenga siempre el volumen lo suficientemente bajo como para que pueda escuchar los sonidos que provienen del exterior del vehículo.
- Proteja esta unidad de la humedad.
- Si se desconecta o se descarga la batería, la memoria preajustada se borrará y deberá ser reprogramada.
- Si esta unidad no funciona correctamente, comuníquese con su concesionario o el servicio técnico oficial de Pioneer más próximo a su domicilio.

Acerca de WMA



El logo de Windows Media™ impreso en la caja indica que esta unidad puede reproducir datos WMA.

Windows Media y el logo de Windows son marcas comerciales o registradas de Microsoft Corporation en los EE.UU. y/o en otros países.

- Esta unidad puede no funcionar correctamente, dependiendo de la aplicación utilizada para codificar ficheros WMA.

Acerca de MP3

La venta de este producto sólo otorga una licencia para su uso privado, no comercial. No otorga ninguna licencia ni concede ningún

derecho a utilizar este producto en transmisiones comerciales (es decir, lucrativas) en tiempo real (terrestres, vía satélite, por cable y/o por cualquier otro medio), transmisiones/streaming por Internet, intranets y/u otras redes o en otros sistemas de distribución de contenido electrónico, como por ejemplo, aplicaciones de pago por escucha (pay-audio) o audio bajo demanda (audio-on-demand). Se necesita una licencia independiente para su uso comercial. Para obtener más información, visite <http://www.mp3licensing.com>.

Acerca de AAC

Esta unidad reproduce archivos AAC codificados con iTunes®.

iTunes es una marca comercial de Apple Inc., registrada en los EE.UU. y otros países.

Compatibilidad con reproductores de audio

- Póngase en contacto con el fabricante para obtener información sobre su reproductor de audio portátil USB/memoria USB.

La unidad corresponde a lo siguiente.

- Memoria y reproductor de audio portátil compatible USB MCS (clase de almacenamiento masivo)
- Reproducción de ficheros WMA, MP3, AAC y WAV

Para obtener detalles sobre la compatibilidad, consulte *Compatibilidad del reproductor de audio USB/memoria USB* en la página 71.

Compatibilidad con iPod®

Esta unidad permite el control y la escucha de canciones en un iPod.

- Esta unidad solo es compatible con los siguientes modelos de iPod. Las versiones compatibles del software iPod se muestran abajo. Es posible que las versiones más antiguas no sean compatibles.
 - iPod nano de primera generación (software versión 1.3.1)

- iPod nano de segunda generación (software versión 1.1.3)
- iPod nano de tercera generación (software versión 1.0.2)
- iPod de quinta generación (software versión 1.2.1)
- iPod classic (software versión 1.0.2)
- iPod touch (software versión 1.1.1)

Para obtener el máximo rendimiento, se recomienda utilizar la última versión del software iPod.

- Las funciones pueden variar según la versión de software del iPod.
 - Cuando utiliza un iPod, se requiere un conector del Dock del iPod para el cable USB.
 - El cable de la interfaz CD-IU50 de Pioneer también está disponible. Para obtener información, consulte con su proveedor.
 - Esta unidad puede controlar modelos de iPod de generaciones anteriores con un adaptador iPod de Pioneer (p. ej., CD-IB100II).
- Para obtener más información sobre el funcionamiento del adaptador de iPod, consulte *Para reproducir canciones en el iPod* en la página 57.
- iPod es una marca comercial de Apple Inc., registrada en los EE.UU. y en otros países.

Acerca de Bluetooth



Bluetooth es una tecnología inalámbrica de conectividad por radio de corto alcance, desarrollada para sustituir los cables de los teléfonos móviles, ordenadores de bolsillo y otros dispositivos. Bluetooth opera a una frecuencia de 2,4 GHz y permite transmitir voz y datos a velocidades de hasta 1 megabit por segundo. Bluetooth fue lanzado por parte de un Grupo

de Interés Especial (SIG) integrado por Ericsson Inc., Intel Corp., Nokia Corp., Toshiba e IBM en 1998 y en la actualidad está siendo desarrollado por alrededor de 2 000 compañías a nivel mundial.

- La marca literal y los logotipos Bluetooth son propiedad de Bluetooth SIG, Inc., y cualquier uso de dichas marcas por Pioneer Corporation se hace bajo licencia. Otras marcas y nombres comerciales son propiedad de sus respectivos propietarios.

! PRECAUCIÓN

- Pioneer no asume ninguna responsabilidad por la pérdida de datos en el reproductor de audio portátil USB/memoria USB, incluso si la pérdida ocurre durante el uso de esta unidad.
- Pioneer no asume ninguna responsabilidad por la pérdida de datos en el iPod, incluso si la pérdida ocurre durante el uso de esta unidad.

Visite nuestro sitio Web

Visítenos en el siguiente sitio:

<http://pioneer.jp/group/index-e.html>

- En nuestro sitio Web ofrecemos la información más reciente acerca de Pioneer Corporation.

Protección del producto contra robo

Se puede extraer la carátula como medida antirrobo.

- Si no se extrae la carátula de la unidad principal transcurridos cinco segundos después de desconectar la llave de contacto del automóvil, escuchará un sonido de advertencia.
- Puede desactivar este tono de advertencia. Consulte *Cambio del tono de advertencia* en la página 49.

Antes de comenzar

👉 Importante

- Proceda con cuidado al retirar o colocar la carátula.
- Evite someter la carátula a impactos excesivos.
- Mantenga la carátula fuera del alcance de la luz solar directa y no la exponga a altas temperaturas.

Extracción de la carátula

1 Presione OPEN para abrir la carátula.

2 Sujete el lado izquierdo de la carátula y retírela con cuidado.

No sujete la carátula con fuerza ni permita que caiga. Evite que entre en contacto con agua u otros líquidos para que no sufra daños permanentes.

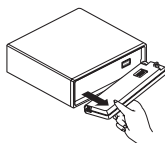

3 Coloque la carátula en la funda protectora provista para guardarla de manera segura.

Colocación de la carátula

● Vuelva a colocar la carátula; para ello, sujétela verticalmente respecto a la unidad y encájela con firmeza en los ganchos de montaje.

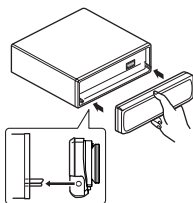



Reinicialización del microprocesador

Se debe reinicializar el microprocesador si se presentan las siguientes condiciones:

- Antes de utilizar esta unidad por primera vez después de su instalación
- Si la unidad no funciona correctamente
- Cuando aparecen mensajes extraños o incorrectos en el display

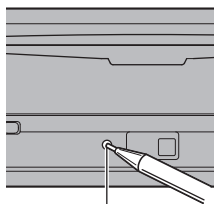
● Pulse RESET con la punta de un lapicero u otro instrumento con punta.



Botón RESET 

Uso y cuidado del mando a distancia

Instalación de la batería

Deslice y extraiga la bandeja de la parte posterior del mando a distancia e inserte la pila con los polos positivo (+) y negativo (-) en la dirección correcta.

- Al utilizar el mando a distancia por primera vez, extraiga la película que sobresale de la bandeja.

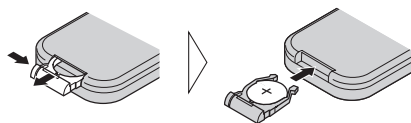

⚠ ADVERTENCIA

Mantenga la batería fuera del alcance de los niños. En caso de ingestión accidental de ésta, consulte a un médico de inmediato.

⚠ PRECAUCIÓN

- Utilice una sola batería de litio **CR2025 (3 V)**.
- Extraiga la batería si no piensa utilizar el mando a distancia durante un mes o más tiempo.
- Si la pila se sustituye de forma incorrecta existe riesgo de explosión. Reemplácela sólo con una del mismo tipo, o equivalente.
- No manipule la batería con herramientas metálicas.
- No guarde la pila junto a objetos metálicos.
- En el caso de que se produzcan fugas de la pila, limpie completamente el mando a distancia e instale una pila nueva.
- Para desechar las pilas usadas, cumpla con los reglamentos gubernamentales o las normas ambientales pertinentes de las instituciones públicas aplicables en su país/zona.

Uso del mando a distancia

Apunte el mando a distancia hacia la carátula para hacer funcionar la unidad.

- Es posible que el mando a distancia no funcione correctamente si lo expone a la luz solar directa.

👉 Importante

- No guarde el mando a distancia en lugares expuestos a altas temperaturas o a la luz solar directa.
- No deje caer el mando a distancia al suelo, ya que puede quedar atascado debajo del freno o del acelerador. ▣

Utilización de esta unidad

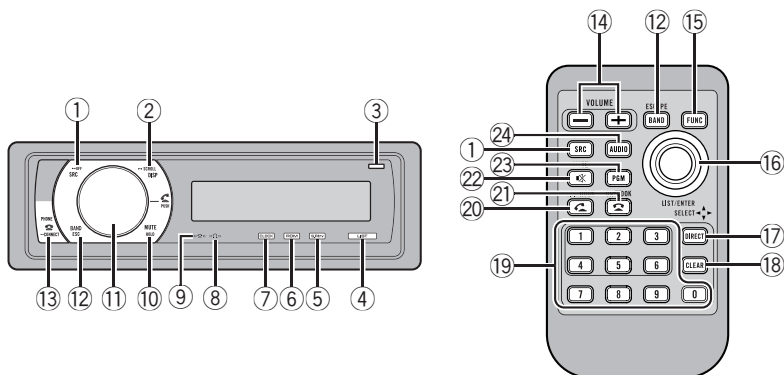

Qué es cada cosa

Unidad principal

① Botón SRC/OFF

Esta unidad se enciende al seleccionar una fuente. Presione este botón para visualizar todas las fuentes disponibles.

② Botón DISP/SCROLL

Presione este botón para seleccionar las diferentes visualizaciones.

③ Botón OPEN

Presione este botón para abrir la carátula.

④ Botón LIST

Presione este botón para visualizar la lista de títulos de los discos, la de las pistas, la de carpetas, la de ficheros, la de canales presintonizados o la de números de teléfono, según la fuente de que se trate.

⑤ Botón S.Rtrv

Presione para cambiar los ajustes del Sound Retriever.

⑥ Botón RDM/iPod

Presione para activar o desactivar la función de orden aleatorio al utilizar el CD, USB o iPod.

Cuando utilice el iPod, presione para reproducir todas las pistas en orden aleatorio. Mantenga presionado para cambiar el modo de control cuando utilice un iPod. Si utiliza el iPod con un adaptador de interfaz (CD-IB100II), presione para cambiar la función de selección aleatoria.

⑦ Botón CLOCK/DISP OFF

Pulse este botón para cambiar a la visualización del reloj. Mantenga presionado para activar o desactivar la indicación del display y la iluminación de los botones.

⑧ Indicador "Bluetooth"

Se enciende cuando el reproductor de audio Bluetooth está conectado a través de tecnología inalámbrica Bluetooth.

- Mientras se conecta, este indicador parpadeará.

⑨ Indicador "Bluetooth"

Se enciende cuando su teléfono móvil está conectado a través de la tecnología inalámbrica Bluetooth.

- Mientras se conecta, este indicador parpadeará.
- Mientras la conexión del teléfono no esté completa, este indicador parpadeará.

Utilización de esta unidad



1

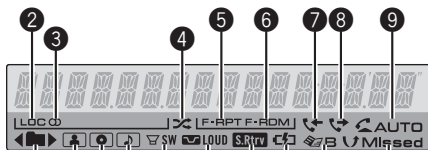

10

11

12

13

14

15

16

17

18

19

10 Botón MUTE/HOLD

Presione para desactivar el sonido. Para activar el sonido, presione de nuevo.

Mientras habla por teléfono, presione para poner la llamada en espera.

11 MULTI-CONTROL

Muévalo para utilizar los controles de sintonización: búsqueda manual, avance rápido, retroceso y búsqueda de pista. También se usan para controlar las funciones.

Gire el control para aumentar o disminuir el volumen.

12 Botón BAND/ESC

Presione este botón para seleccionar entre tres bandas FM y una banda AM.

Presione este botón para volver a la visualización normal cuando utilice el menú.

13 Botón PHONE/CONNECT

Pulse este botón para seleccionar el teléfono como la fuente. Al utilizar una fuente telefónica, pulse este botón para terminar una llamada, rechazar una llamada entrante o cancelar la realización de una llamada. Mantenga presionado para realizar la conexión Bluetooth.

Mando a distancia

Las funciones se utilizan de la misma manera que al usar los botones de la unidad principal.

14 Botones VOLUME

Presione este botón para aumentar o disminuir el volumen.

15 Botón FUNCTION

Presione este botón para seleccionar las funciones.

16 Thumb pad

Muévalo para utilizar los controles de sintonización: búsqueda manual, avance rápido, retroceso y búsqueda de pista. También se usan para controlar las funciones.

Las funciones son idénticas a las de **MULTI-CONTROL** con la excepción del control de volumen.

17 Botón DIRECT

Pulse este botón para seleccionar directamente la pista deseada.

18 Botón CLEAR

Presiónelo para cancelar el número ingresado cuando se utilizan los botones **0 a 9**.

19 Botones 0 a 9

Presiónelos para seleccionar directamente la pista, el ajuste de presintonías o el disco deseado. Los botones **1 a 6** se pueden utilizar para el ajuste de presintonías del sintonizador o para realizar la búsqueda por número de disco en el reproductor de CD múltiple.

20 Botón (desconectado)

Pulse para comenzar a hablar en el teléfono mientras utiliza una fuente telefónica.

21 Botón (conectado)

Mientras utiliza la fuente telefónica, pulse este botón para terminar una llamada o rechazar una llamada entrante.

Utilización de esta unidad

22 Botón (silencio)

Presione para desactivar el sonido. Para volver a activar el sonido, presione de nuevo.

23 Botón PGM

Pulse este botón para utilizar las funciones preprogramadas de cada fuente (consulte *Uso del botón PGM* en la página 55).

24 Botón AUDIO

Presione para seleccionar una función de audio.

Indicaciones de pantalla

1 Sección principal de la pantalla

Muestra la banda, frecuencia, tiempo de reproducción transcurrido y otros ajustes.

- Sintonizador
Se muestran la banda y la frecuencia.
- Reproductor de CD incorporado, USB, iPod
Se muestra el tiempo de reproducción transcurrido e información de texto.

2 Indicador LOC

Aparece cuando la sintonización por búsqueda local está activada.

3 Indicador (estéreo)

Aparece cuando la frecuencia seleccionada se está transmitiendo en estéreo.

4 Indicador (selección aleatoria)

Aparece cuando la función de reproducción aleatoria está activada mientras se selecciona la fuente iPod.

5 Indicador F-RPT

Aparece cuando la repetición de carpeta está activada.
Cuando la función de repetición está activada, sólo aparecerá **RPT**.

6 Indicador F-RDM

Aparece cuando orden aleatorio de carpeta está activado.

Cuando la función de orden aleatorio está activada, sólo aparecerá **RDM**.

7 Indicador (llamadas recibidas)

Aparece al visualizar la lista de llamadas recibidas mientras se selecciona la fuente del teléfono.



8 Indicador (llamadas marcadas)

Aparece al visualizar la lista de llamadas marcadas mientras se selecciona la fuente del teléfono.

9 Indicador AUTO (respuesta automática)

Aparece cuando está activada la función de respuesta automática (para obtener más información, consulte *Ajuste de respuesta automática* en la página 42).

10 Indicador (carpeta)

Aparece cuando utiliza la función de lista.
Aparece  cuando existe un nivel de carpeta o menú superior.
Aparece  cuando existe un nivel de carpeta o menú inferior.

11 Indicador (intérprete)

Aparece cuando se muestra el nombre del artista del disco (pista) en la sección principal de la pantalla.
Aparece durante la búsqueda precisa de artista en la función de exploración del iPod.

12 Indicador (disco)

Aparece cuando se muestra el nombre del disco (álbum) en la sección principal de la pantalla.
Aparece durante la búsqueda precisa de álbum en la función de exploración del iPod.

13 Indicador (canción)

Aparece cuando se muestra el nombre de la pista (canción) en la sección principal de la pantalla.
Aparece durante la búsqueda precisa de canción en la función de exploración del iPod.

14  **SW indicador (subgraves)**

Aparece cuando el indicador de subgraves está activado.

15 **Indicador**  **(sonoridad)**

Aparece cuando la sonoridad está activada.

16 **Indicador**  **(Sound Retriever)**

Aparece cuando la función de Sound Retriever está activada.

17  **Indicador (conexión iPod)**

Aparece cuando se reconoce la conexión iPod mientras se selecciona la fuente USB.

18 **Indicador**  **(directorio de teléfonos)**

Aparece al visualizar el directorio de teléfonos mientras se selecciona la fuente del teléfono.

19 **Indicador**  **Missed (llamadas perdidas)**

Aparece cuando hay registros de llamadas perdidas.

Aparece al visualizar la lista de llamadas perdidas mientras se selecciona la fuente del teléfono. 

Funciones básicas**Encendido y apagado****Encendido de la unidad**

- **Presione SRC para encender la unidad.**

Apagado de la unidad

- **Mantenga presionado OFF hasta que se apague la unidad.**

Selección de una fuente

Puede seleccionar una fuente que desee escuchar. Para cambiar al reproductor de CD incorporado, cargue un disco en la unidad (consulte la página 15).

- **Presione SRC varias veces para cambiar entre las siguientes fuentes.**

Sintonizador—Televisor—Reproductor de DVD/Reproductor de DVD múltiple—Reproductor de CD incorporado—Reproductor de CD múltiple—iPod—USB—Unidad externa 1—Unidad externa 2—AUX1—AUX2—Audio BT—Teléfono

**Notas**

- En los siguientes casos, la fuente sonora no cambiará.
 - Cuando no hay conectada ninguna unidad correspondiente a la fuente seleccionada.
 - Cuando no hay disco o cargador en el reproductor.
 - Cuando el iPod no está conectado a esta unidad.
 - Cuando AUX (entrada auxiliar) está apagada (consulte la página 49).
 - Cuando la fuente de audio BT está desactivada (consulte *Activación de la fuente BT AUDIO* en la página 51).
- AUX1 está activada de forma predeterminada. Desactive AUX1 cuando no la utilice (consulte *Cambio del ajuste de un equipo auxiliar* en la página 49).

Utilización de esta unidad

- Si el reproductor de audio portátil se carga mediante la fuente de alimentación CC del vehículo mientras se conecta a la entrada AUX, puede generarse ruido. En este caso, detenga la carga.
- Por unidad externa se entiende un producto Pioneer (como el que pueda estar disponible en el futuro) que, si bien es incompatible como fuente, permite el control de funciones básicas con esta unidad. Dos unidades externas se pueden controlar con este sistema. Cuando se conectan dos unidades externas, la unidad les asigna automáticamente la unidad externa 1 o la unidad externa 2.
- Si el cable azul/blanco de esta unidad está conectado al terminal de control del relé de la antena automática del vehículo, la antena se extiende cuando se enciende el equipo. Para retraer la antena, apague la fuente.

Ajuste del volumen

- Utilice **MULTI-CONTROL** para ajustar el nivel de sonido. 

Sintonizador

Funciones básicas

Importante

Si se utiliza esta unidad en América del Norte, América Central o América del Sur, se deberá restablecer el paso de sintonía de AM (consulte *Ajuste del paso de sintonía de AM* en la página 49).

● Seleccione una banda

Presione **BAND/ESC**.

- Puede seleccionar la banda entre **FM1**, **FM2**, **FM3** o **AM**.

● Sintonización manual (paso a paso)

Pulse **MULTI-CONTROL** izquierda o derecha.

● Sintonización por búsqueda

Mantenga pulsado **MULTI-CONTROL** hacia izquierda o derecha y luego suelte.

- Se puede cancelar la sintonización por búsqueda pulsando **MULTI-CONTROL** izquierda o derecha.
- Al mantener presionado **MULTI-CONTROL** izquierda o derecha se pueden saltar las emisoras. La sintonización por búsqueda comienza inmediatamente después de que suelte **MULTI-CONTROL**.

Almacenamiento y recuperación de frecuencias

Se pueden almacenar con facilidad hasta seis frecuencias de emisoras para recuperarlas posteriormente.

- Se pueden almacenar en la memoria seis emisoras de cada banda.

1 Presione LIST.

Se muestra la pantalla de ajuste de presintonías.

Utilización de esta unidad

2 Utilice el MULTI-CONTROL para almacenar la frecuencia seleccionada en la memoria.

Haga girar el control para cambiar el número de presintonía. Presione durante varios segundos para almacenarla.

3 Utilice MULTI-CONTROL para seleccionar la emisora deseada.

Haga girar el control para cambiar de emisora. Presione para seleccionar.

- También puede cambiar la emisora presionando **MULTI-CONTROL** arriba o abajo.

- Para volver a la visualización normal, presione **BAND/ESC** o **LIST**.

- Si no se utiliza la lista en aprox. 30 segundos, la pantalla volverá automáticamente a la visualización normal.

Uso del mando a distancia

- **Cuando encuentre la frecuencia que desea almacenar en la memoria, presione uno de los botones de ajuste de presintonías 1 a 6 y manténgalo presionado hasta que el número de presintonía deje de destellar.**

El número seleccionado destellará en el indicador del número de presintonía y quedará iluminado. La frecuencia de la emisora de radio seleccionada se ha almacenado en la memoria.

La próxima vez que presione el mismo botón de ajuste de presintonías, la memoria recuperará la frecuencia de la emisora.

- También se pueden recuperar las frecuencias de las emisoras de radio asignadas a los números de ajuste de presintonías presionando **MULTI-CONTROL** hacia arriba o abajo durante la visualización de frecuencias.

Introducción a las funciones avanzadas

1 Presione MULTI-CONTROL para visualizar el menú principal.

2 Utilice MULTI-CONTROL para seleccionar FUNCTION.

Gire el control para cambiar la opción de menú. Presione para seleccionar.

Se visualiza el menú de funciones.

3 Gire MULTI-CONTROL para seleccionar la función.

BSM (memoria de las mejores emisoras)—
LOCAL (sintonización por búsqueda local)



Notas

- También se puede seleccionar la función presionando **FUNCTION** en el mando a distancia.
- Para volver a la visualización normal, presione **BAND/ESC**.

Almacenamiento de las frecuencias de radio más fuertes

La función BSM (memoria de las mejores emisoras) permite guardar automáticamente las seis frecuencias de las emisoras de mayor intensidad.

1 Visualice el menú de funciones.

Consulte *Introducción a las funciones avanzadas* en esta página.

2 Utilice MULTI-CONTROL para seleccionar BSM en el menú de funciones.

3 Presione MULTI-CONTROL para activar la función BSM.

Las seis frecuencias de las emisoras de mayor intensidad se almacenarán en orden según la intensidad de las señales.

- Para cancelar, presione **MULTI-CONTROL** de nuevo.

Sintonización de señales fuertes

La sintonización por búsqueda local le permite sintonizar sólo las emisoras de radio con señales lo suficientemente fuertes como para asegurar una buena recepción.

Utilización de esta unidad

1 Visualice el menú de funciones.

Consulte *Introducción a las funciones avanzadas* en la página anterior.

2 Utilice MULTI-CONTROL para seleccionar LOCAL en el menú de funciones.

3 Presione MULTI-CONTROL para activar la sintonización por búsqueda local.

- Vuelva a pulsar **MULTI-CONTROL** para desactivar la sintonización por búsqueda local.

4 Pulse MULTI-CONTROL izquierda o derecha para ajustar la sensibilidad.

FM: **LEVEL 1—LEVEL 2—LEVEL 3—LEVEL 4**

AM: **LEVEL 1—LEVEL 2**

El ajuste **LEVEL 4** sólo permite recibir las emisoras con las señales más fuertes, mientras que los ajustes más bajos permiten recibir de manera progresiva las emisoras con las señales más débiles. 

Reproductor de CD incorporado

Funciones básicas

● Abrir la carátula

Presione **OPEN**.

Aparece la ranura de carga de discos.

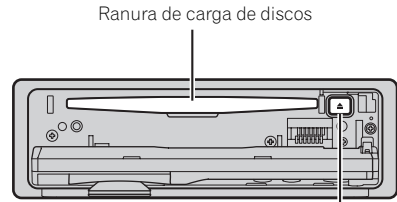

Botón ▲ (expulsar)

▪ Cuando inserte un disco, coloque el lado de la etiqueta hacia arriba.

- Para evitar fallos en el funcionamiento, asegúrese de que ningún objeto metálico entre en contacto con los terminales mientras la carátula está abierta.

● Expulsión de un disco

Presione ▲ (expulsar).

● Seleccionar una carpeta

Pulse **MULTI-CONTROL** arriba o abajo.

- No se puede seleccionar una carpeta que no tenga un fichero de audio comprimido grabado en ella.

● Selección de una pista

Pulse **MULTI-CONTROL** izquierda o derecha.

● Avance rápido o retroceso

Pulse y mantenga pulsado **MULTI-CONTROL** hacia la izquierda o derecha.

- Al reproducir audio comprimido, no hay sonido en el avance rápido o en el retroceso.

● Regreso a la carpeta raíz

Mantenga presionado **BAND/ESC**.

- Si la carpeta 01 (RAÍZ) no contiene archivos, la reproducción comienza en la carpeta 02.

● Cambio entre audio comprimido y CD-DA

Presione **BAND/ESC**.

- Esta operación sólo está disponible cuando reproduce un CD-EXTRA o CD de MODO MIXTO.
- Si se cambia entre audio comprimido y CD-DA, la reproducción comienza en la primera pista del disco.



Notas

- El reproductor de CD incorporado puede reproducir CD de audio y audio comprimido grabado en CD-ROM. (Consulte la página 70 para los ficheros que se pueden reproducir).
- Lea las precauciones sobre los discos y el reproductor en la página 69.
- Después de insertar un disco, presione **SRC** para seleccionar el reproductor de CD incorporado.
- A veces se produce una demora entre el comienzo de la reproducción de un disco y la emisión del sonido. Durante la lectura inicial, se visualiza **FORMAT READ**.
- Si aparece un mensaje de error, consulte *Mensajes de error* en la página 67.
- Los discos se reproducen según el orden del número de archivo. Se saltan las carpetas que no tienen ficheros (si la carpeta 01 (RAÍZ) no contiene ficheros, la reproducción comienza en la carpeta 02).

Selección directa de una pista

Al utilizar el mando a distancia, se puede seleccionar directamente una pista ingresando el número de la pista deseada.

- Cuando se reproducen ficheros de audio, puede seleccionar pistas en la carpeta actual.

1 Presione **DIRECT**.

Se visualiza en el display el área para ingresar el número de pista.

2 Presione 0 a 9 para ingresar el número de pista deseado.

- Se puede cancelar el número ingresado presionando **CLEAR**.

3 Presione **DIRECT**.

Se reproducirá la pista del número ingresado.

- Después de acceder al modo de ingreso de números, si no realiza una operación en unos ocho segundos, el modo se cancelará automáticamente.

Visualización de información de texto en el disco

● Presione **DISP** para seleccionar la información de texto deseado.

Para CD con título introducido

Tiempo de reproducción—título del disco

Para discos **CD TEXT**

Tiempo de reproducción—título del disco—
nombre del artista del disco—título de la pista—
nombre del artista de la pista

Para **WMA/MP3/AAC**

Tiempo de reproducción—nombre de la carpeta—
nombre del fichero—título de la pista—
nombre del artista—título del álbum—comentarios—
velocidad de grabación

Para **WAV**

Tiempo de reproducción—nombre de la carpeta—
nombre del fichero—frecuencia de muestreo



Notas

- Puede desplazarse hacia la izquierda del título manteniendo presionado **DISP**.
- Un CD de audio que contiene determinada información como texto y/o números es un CD TEXT.
- Si la información específica no se graba en un disco, no se visualizará el título o el nombre.
- Según sea la versión de iTunes® utilizada para grabar ficheros MP3 en un disco, es posible que no se visualice correctamente la información de comentarios.

Utilización de esta unidad

- Según la versión del Windows Media Player utilizada para codificar los ficheros WMA, es posible que no se visualicen correctamente los nombres de álbumes y demás información de texto.
- Al reproducir ficheros WMA grabados como VBR (velocidad de grabación variable), se visualizará el valor promedio de la velocidad de grabación.
- Al reproducir ficheros MP3 grabados con VBR (velocidad de grabación variable), aparece **VBR** en lugar del valor de velocidad de grabación.
- La frecuencia de muestreo que se visualiza en el display puede estar abreviada.
- Si se activa la función de desplazamiento continuo en el ajuste inicial, la información de texto se desplazará de manera ininterrumpida por la pantalla. Consulte *Cambio del desplazamiento continuo* en la página 50.

Selección de pistas de la lista de títulos de las pistas

Esta función le permite ver la lista de los títulos de las pistas en un disco CD TEXT y seleccionar uno de ellos para su reproducción.

1 Presione LIST para cambiar al modo de lista de títulos de las pistas.

2 Utilice MULTI-CONTROL para seleccionar el título de la pista deseada.

Haga girar el control para cambiar el título de la pista. Presione para iniciar la reproducción.

- También puede cambiar el título de la pista pulsando **MULTI-CONTROL** arriba o abajo.
- También puede reproducir la pista presionando **MULTI-CONTROL** derecha.
- Para volver a la visualización normal, presione **BAND/ESC** o **LIST**.
- Si no se utiliza la lista en aprox. 30 segundos, la pantalla volverá automáticamente a la visualización normal.

Selección de ficheros de la lista de nombres de ficheros

Esta función le permite ver la lista de los nombres de los ficheros (o de las carpetas) y seleccionar uno de ellos para su reproducción.

1 Presione LIST para cambiar al modo de lista de nombres de archivos.

Los nombres de los ficheros y las carpetas aparecen en el display.

2 Utilice MULTI-CONTROL para seleccionar el nombre del archivo deseado (o de la carpeta deseada).

Haga girar el control para cambiar el nombre del archivo o carpeta.

- tras seleccionar un archivo, presione para reproducirlo.
- presione para ver una lista de archivos (o carpetas) de una carpeta seleccionada.
- cuando se selecciona una carpeta, mantenga presionado para reproducir una canción en la carpeta seleccionada.
- También puede reproducir el archivo presionando **MULTI-CONTROL** derecha.
- También puede reproducir una canción en la carpeta seleccionada manteniendo presionado **MULTI-CONTROL** derecha.
- Para volver a la lista anterior (la carpeta de un nivel superior), presione **MULTI-CONTROL** izquierda.
- Para volver a la visualización normal, presione **BAND/ESC** o **LIST**.
- Si no se utiliza la lista en aprox. 30 segundos, la pantalla volverá automáticamente a la visualización normal.

Introducción a las funciones avanzadas

1 Presione MULTI-CONTROL para visualizar el menú principal.

2 Utilice MULTI-CONTROL para seleccionar FUNCTION.

Gire el control para cambiar la opción de menú. Presione para seleccionar.

Se visualiza el menú de funciones.

3 Gire **MULTI-CONTROL** para seleccionar la función.

REPEAT (repetición de reproducción)—
RANDOM (reproducción aleatoria)—**SCAN**
 (reproducción con exploración)—**PAUSE**
 (pausa)—**S. RTRV** (sound retriever)—
TITLE INPUT (introducción de títulos de discos)



Notas

- También se puede seleccionar la función presionando **FUNCTION** en el mando a distancia.
- Para volver a la visualización normal, presione **BAND/ESC**.
- Si no se utilizan las funciones exceptuando **TITLE INPUT** en unos 30 segundos, la pantalla volverá automáticamente a la visualización normal.
- Durante la reproducción de un disco de audio comprimido o disco CD TEXT, no se puede cambiar a la pantalla de introducción de títulos de discos.

Selección de una gama de repetición de reproducción

1 Visualice el menú de funciones.

Consulte *Introducción a las funciones avanzadas* en la página anterior.

2 Utilice **MULTI-CONTROL** para seleccionar **REPEAT** en el menú de funciones.

3 Presione **MULTI-CONTROL** para seleccionar el ajuste deseado.

- **DISC**— Repite todas las pistas
- **TRACK** — Repite la pista actual
- **FOLDER** — Repite la carpeta actual
- Si selecciona otra carpeta durante la repetición de reproducción, la gama de repetición cambia a repetición de disco.
- Si realiza una búsqueda de pista o utiliza la función de avance rápido/retroceso durante **TRACK** (repetición de pista), la gama de repetición de reproducción cambiará a disco/carpeta.

- Cuando se selecciona **FOLDER** (repetición de carpeta), no se puede reproducir una subcarpeta de esa carpeta.

Reproducción de las pistas en orden aleatorio

Las pistas de una gama de repetición seleccionada se reproducen en orden aleatorio.

● Presione **RDM** para activar la reproducción aleatoria.

- Las pistas se reproducirán en orden aleatorio.
- Vuelva a pulsar **RDM** para desactivar la reproducción aleatoria.



Nota

También puede activar o desactivar esta función en el menú que aparece mediante el **MULTI-CONTROL**.

Exploración de carpetas y pistas

La reproducción con exploración busca la canción dentro de la gama de repetición seleccionada.

1 Visualice el menú de funciones.

Consulte *Introducción a las funciones avanzadas* en la página anterior.

2 Utilice **MULTI-CONTROL** para seleccionar **SCAN** en el menú de funciones.

3 Presione **MULTI-CONTROL** para activar la reproducción con exploración.

Se reproducirán los primeros 10 segundos de cada pista.

4 Cuando encuentre la pista deseada, presione **MULTI-CONTROL** para desactivar la reproducción con exploración.

- Si el display vuelve automáticamente a la visualización de reproducción, seleccione **SCAN** de nuevo usando **MULTI-CONTROL**.
- Una vez finalizada la exploración de un disco (carpeta), comenzará la reproducción normal de las pistas.

Utilización de esta unidad

Pausa de la reproducción

1 Visualice el menú de funciones.

Consulte *Introducción a las funciones avanzadas* en la página 17.

2 Utilice **MULTI-CONTROL** para seleccionar **PAUSE** en el menú de funciones.

3 Presione **MULTI-CONTROL** para activar la pausa.

Se detiene temporalmente la reproducción de la pista actual.

- Para desactivar la pausa, vuelva a presionar **MULTI-CONTROL**.

Utilización del Sound Retriever

La función Sound Retriever mejora automáticamente el audio comprimido y restaura el sonido óptimo.

● Presione **S.Rtrv** repetidamente para seleccionar el ajuste deseado.

OFF (desactivado)—**1—2**

- **2** es más eficaz que **1**.



Nota

También puede realizar esta operación en el menú que aparece al utilizar el **MULTI-CONTROL**.

Uso de las funciones de títulos de discos

Es posible ingresar títulos de CD y visualizar el título. La próxima vez que se inserte un CD para el que haya introducido un título, se visualizará el título de ese CD.

Ingreso de títulos de discos

Utilice la función de ingreso de títulos de discos para almacenar hasta 48 títulos de CD en la unidad. Cada título puede tener una longitud de hasta 10 caracteres.

1 Visualice el menú de funciones.

Consulte *Introducción a las funciones avanzadas* en la página 17.

2 Reproduzca el CD cuyo título desea ingresar.

3 Utilice **MULTI-CONTROL** para seleccionar **TITLE INPUT** en el menú de funciones.

4 Presione **MULTI-CONTROL** para mostrar el modo de entrada de título.

5 Pulse **MULTI-CONTROL** arriba o abajo para seleccionar una letra del alfabeto.

6 Pulse **DISP** para seleccionar el tipo de carácter deseado.

Pulse **DISP** repetidamente para cambiar entre los siguientes tipos de caracteres:
Alfabeto—Números

7 Presione **MULTI-CONTROL** izquierda o derecha para mover el cursor a la anterior o siguiente posición de carácter.

8 Mueva el cursor a la última posición presionando **MULTI-CONTROL** derecha después de ingresar el título.

Al presionar **MULTI-CONTROL** derecha una vez más, el título ingresado se almacena en la memoria.

9 Presione **BAND/ESC** para volver a la visualización de reproducción.



Notas

- Los títulos se conservan en la memoria, aun después de extraer el disco de la unidad, y se recuperan cuando se vuelve a insertar el disco correspondiente.
- Una vez que los datos de 48 discos se han almacenado en la memoria, los datos de un nuevo disco se escribirán sobre los datos más antiguos.
- Si conecta un reproductor de CD múltiple, podrá introducir los títulos de hasta 100 discos.

- Cuando se conecta un reproductor de CD múltiple que no es compatible con las funciones de título de disco, no es posible introducir títulos en esta unidad. 

Reproducción de canciones en el reproductor de audio portátil USB/memoria USB

Para obtener detalles sobre dispositivos compatibles, consulte Compatibilidad con reproductores de audio en la página 5.

Funciones básicas

- **Seleccionar una carpeta**

Pulse **MULTI-CONTROL** arriba o abajo.

- **Avance rápido o retroceso**

Pulse y mantenga pulsado **MULTI-CONTROL** hacia la izquierda o derecha.

- **Selección de una pista**

Pulse **MULTI-CONTROL** izquierda o derecha.

- **Regreso a la carpeta raíz**

Mantenga presionado **BAND/ESC**.



Notas

- Es posible que esta unidad no ofrezca un rendimiento óptimo dependiendo del reproductor de audio portátil USB/memoria USB que se conecte.
- Si la carpeta 01 (RAÍZ) no contiene archivos, la reproducción comienza en la carpeta 02.
- Si el reproductor de audio portátil USB tiene una función de carga de la batería y se conecta a esta unidad, la batería se cargará al poner el contacto para el arranque en su posición ACC o en ON.
- Podrá desconectar el reproductor de audio portátil USB/memoria USB en cualquier momento para dejar de escucharlo.
- Si se conecta un reproductor de audio portátil USB/memoria USB a esta unidad, la fuente cambia a USB automáticamente. Si no utiliza un dispositivo USB, desconéctelo de esta unidad. Según el dispositivo USB conectado, colocar la llave de encendido en posición de activación mientras el dispositivo USB esté conectado a esta unidad puede cambiar la fuente automáticamente.

Utilización de esta unidad

Selección directa de un fichero de audio en la carpeta actual

Es la misma operación que la del reproductor de CD incorporado.

Consulte *Selección directa de una pista* en la página 16.

Selección de ficheros de la lista de nombres de ficheros

Es la misma operación que la del reproductor de CD incorporado. (Consulte *Selección de ficheros de la lista de nombres de ficheros* en la página 17.)

Visualización de información de texto de un fichero de audio

Es la misma operación que la del reproductor de CD incorporado.

Consulte *Visualización de información de texto en el disco* en la página 16.

Notas

- Si los caracteres grabados en el archivo de audio no son compatibles con una unidad principal, no aparecerán en la pantalla.
- Si la información específica no se graba en un disco, no se visualizará el título o el nombre.
- Es posible que la información de texto de algunos archivos de audio no se visualice correctamente.
- Puede desplazar la información de texto hacia la izquierda manteniendo presionado **DISP**.
- Si se activa la función de desplazamiento continuo en el ajuste inicial, la información de texto se desplazará de manera ininterrumpida por la pantalla. Consulte *Cambio del desplazamiento continuo* en la página 50.

Introducción a las funciones avanzadas

1 Presione MULTI-CONTROL para visualizar el menú principal.

2 Utilice MULTI-CONTROL para seleccionar FUNCTION.

Gire el control para cambiar la opción de menú. Presione para seleccionar. Se visualiza el menú de funciones.

3 Gire MULTI-CONTROL para seleccionar la función.

REPEAT (repetición de reproducción)—

RANDOM (reproducción aleatoria)—**SCAN**

(reproducción con exploración)—**PAUSE**

(pausa)—**S. RTRV** (sound retriever)

Función y operación

Las operaciones **REPEAT**, **RANDOM**, **SCAN**, **PAUSE** y **S. RTRV** son básicamente las mismas que las del reproductor de CD incorporado.

Nombre de la función	Operación
REPEAT	Consulte <i>Selección de una gama de repetición de reproducción</i> en la página 18. Sin embargo, las gamas de repetición de reproducción que puede seleccionar son diferentes a las de un reproductor de CD incorporado. Las gamas de repetición para el reproductor de audio portátil USB/ memoria USB son: <ul style="list-style-type: none"> • TRACK – Sólo repite el fichero actual • FOLDER – Repite la carpeta actual • ALL – Repite todos los ficheros
RANDOM	Consulte <i>Reproducción de las pistas en orden aleatorio</i> en la página 18.
SCAN	Consulte <i>Exploración de carpetas y pistas</i> en la página 18.

PAUSE

Consulte *Pausa de la reproducción* en la página 19.

S. RTRV

Consulte *Utilización del Sound Retriever* en la página 19.

**Notas**

- También se puede seleccionar la función presionando **FUNCTION** en el mando a distancia.
- Para volver a la visualización normal, presione **BAND/ESC**.
- Si se selecciona otra carpeta durante la repetición de reproducción, la gama de repetición cambia a **ALL**.
- Si se realiza una búsqueda de pistas o un avance/retroceso rápido durante **TRACK**, la gama de repetición de reproducción cambia a **FOLDER**.
- Cuando se selecciona **FOLDER**, no se puede reproducir una subcarpeta de esa carpeta.
- Una vez finalizada la exploración de archivos o carpetas, volverá a comenzar la reproducción normal de los archivos.

Para reproducir canciones en el iPod

Para obtener detalles sobre iPod compatibles, consulte *Compatibilidad con iPod®* en la página 5.

Funciones básicas

● Avance rápido o retroceso

Pulse y mantenga pulsado **MULTI-CONTROL** hacia la izquierda o derecha.

● Selección de una pista (capítulo)

Pulse **MULTI-CONTROL** izquierda o derecha.

**Notas**

- Cuando utiliza un iPod, se requiere un conector del Dock del iPod para el cable USB.
- Lea las precauciones sobre el iPod en la página 73.
- Mientras el iPod está conectado a esta unidad, aparece en él **PIONEER** (o ✓ (marca de verificación)).
- Si aparece un mensaje de error, consulte *Mensajes de error* en la página 67.
- Cuando la llave de encendido está fijada en ACC u ON, la batería del iPod se carga mientras esté conectado a esta unidad.
- Cuando el iPod está conectado a esta unidad, no se puede encender ni apagar.
- Antes de conectar el conector del Dock de esta unidad al iPod, desconecte los auriculares del iPod.
- El iPod se apaga aproximadamente dos minutos después de que el contacto para el arranque esté en OFF.

Para buscar una canción

Búsqueda de canciones por categoría

Las operaciones para controlar un iPod con esta unidad se han diseñado para ser lo más parecidas posibles al funcionamiento del iPod, para facilitar el funcionamiento y la búsqueda de canciones.

Utilización de esta unidad

- Dependiendo del número de archivos en el iPod, puede haber un retraso al mostrar una lista.
- Si los caracteres grabados en el iPod no son compatibles con esta unidad, no aparecerán en la pantalla.

1 Presione LIST.

2 Utilice MULTI-CONTROL para seleccionar una categoría.

Haga girar el control para cambiar la categoría y presiónelo para seleccionarla.

PLAYLISTS (listas de reproducción)—**ARTISTS** (intérpretes)—**ALBUMS** (álbumes)—**SONGS** (canciones)—**PODCASTS** (podcasts)—

GENRES (géneros)—**COMPOSERS** (compositores)—**AUDIOBOOKS** (audiolibros)

Se visualiza la lista de la categoría seleccionada.

- Puede comenzar la reproducción por la categoría seleccionada manteniendo presionado **MULTI-CONTROL**. También puede realizar esta operación manteniendo presionando **MULTI-CONTROL** derecha.

- También puede cambiar de categoría pulsando **MULTI-CONTROL** arriba o abajo.

- También puede seleccionar la categoría pulsando **MULTI-CONTROL** derecha.

- Para volver a la categoría anterior, pulse **MULTI-CONTROL** izquierda.

3 Repita el paso 2 para encontrar una canción que desee escuchar.

- Para volver al nivel superior de las categorías, mantenga presionado **MULTI-CONTROL** izquierda.

- Si no se utiliza la lista en aprox. 30 segundos, la pantalla volverá automáticamente a la visualización normal.

Búsqueda de canciones alfabéticamente

1 Presione LIST.

2 Utilice MULTI-CONTROL para seleccionar una categoría.

Gire el control para cambiar la categoría. Presione para seleccionar.

3 Presione LIST para cambiar al modo de búsqueda alfabética.

4 Gire MULTI-CONTROL para seleccionar la letra que desee.

5 Presione MULTI-CONTROL para visualizar la lista alfabética.

Visualización de información de texto en el iPod

● Presione DISP para seleccionar la información de texto deseado.

Tiempo de reproducción—título de la canción—nombre del intérprete—nombre del álbum

- Si los caracteres grabados en el iPod no son compatibles con esta unidad, no aparecerán en la pantalla.



Notas

- Puede desplazar la información de texto hacia la izquierda manteniendo presionado **DISP**.
- Si se activa la función de desplazamiento continuo en el ajuste inicial, la información de texto se desplazará de manera ininterrumpida por la pantalla. Consulte *Cambio del desplazamiento continuo* en la página 50.

Introducción a las funciones avanzadas

1 Presione MULTI-CONTROL para visualizar el menú principal.

2 Utilice MULTI-CONTROL para seleccionar FUNCTION.

Gire el control para cambiar la opción de menú. Presione para seleccionar. Se visualiza el menú de funciones.

Utilización de esta unidad

3 Gire **MULTI-CONTROL** para seleccionar la función.

REPEAT (repetición de reproducción)—

SHUFFLE (shuffle)—**SHUFFLE ALL** (shuffle all)

—**LINK SEARCH** (búsqueda de enlace)—

CONTROL (modo de control)—**PAUSE** (pausa)

—**AUDIOBOOKS** (velocidad del audiolibro)—

S. RTRV (sound retriever)

Función y operación

Las operaciones **REPEAT**, **PAUSE** y **S. RTRV** son básicamente las mismas que las del reproductor de CD incorporado.

Nombre de la función	Operación
REPEAT	<p>Consulte <i>Selección de una gama de repetición de reproducción</i> en la página 18. Sin embargo, las gamas de repetición de reproducción que puede seleccionar son diferentes a las de un reproductor de CD incorporado. Las gamas de repetición para la reproducción del iPod son:</p> <ul style="list-style-type: none"> • ONE – Repite la canción actual • ALL – Repite todas las canciones de la lista seleccionada
PAUSE	Consulte <i>Pausa de la reproducción</i> en la página 19.
S. RTRV	Consulte <i>Utilización del Sound Retriever</i> en la página 19.

Notas

- También se puede seleccionar la función presionando **FUNCTION** en el mando a distancia.
- Para volver a la visualización normal, presione **BAND/ESC**.
- Si no se utiliza ninguna función en aprox. 30 segundos, la pantalla volverá automáticamente a la visualización normal.
- Cuando **CONTROL** está activado, sólo se podrán utilizar **CONTROL** y **S. RTRV**.

Reproducción de las canciones en un orden aleatorio (selección aleatoria)

1 Visualice el menú de funciones.

Consulte *Introducción a las funciones avanzadas* en la página anterior.

2 Utilice **MULTI-CONTROL** para seleccionar **SHUFFLE** en el menú de funciones.

3 Presione **MULTI-CONTROL** para seleccionar el ajuste deseado.

- **SONGS** – Reproduce canciones siguiendo un orden aleatorio dentro de la lista.
- **ALBUMS** – Reproduce canciones siguiendo un orden aleatorio dentro del álbum.
- **OFF** – Cancela la reproducción aleatoria.

Reproducción de todas las canciones en un orden aleatorio (shuffle all)

● Presione  para activar la función de shuffle all.

Todas las canciones en el iPod se reproducirán de forma aleatoria.

- Para desactivar la función de shuffle all, desactive **SHUFFLE** en el menú **FUNCTION**.

Nota

También puede activar esta función en el menú que aparece utilizando **MULTI-CONTROL**.

Selección de canciones de la lista de álbumes del artista que se está reproduciendo actualmente

Se mostrará la lista de álbumes del intérprete seleccionado actualmente. Puede seleccionar un álbum o canción desde el nombre del intérprete.

- Dependiendo del número de archivos en el iPod, puede haber un retraso al mostrar una lista.

Utilización de esta unidad

1 Mantenga presionado LIST para activar la función búsqueda de enlace.

Buscará álbumes del intérprete y los mostrará en una lista.

2 Utilice MULTI-CONTROL para seleccionar un álbum o canción de la lista.

Para obtener detalles sobre la operación de selección, consulte el paso 2 de *Para buscar una canción* en la página 22.



Notas

- Si se cancela la búsqueda de enlace, se visualiza **NOT FOUND**.
- También puede activar esta función en el menú que aparece utilizando **MULTI-CONTROL**.

Uso de la función iPod de la unidad desde el iPod

Esta función no se puede utilizar en los siguientes modelos de iPod.

- *iPod nano de primera generación (software versión 1.3.1)*
- *iPod de quinta generación (software versión 1.2.1)*

La función iPod de la unidad se puede utilizar desde el iPod. Puede oír el sonido desde el altavoz del coche y controlar las funciones desde el iPod.

- Cuando se está utilizando esta función, aunque la llave de encendido del vehículo se coloque en posición de apagado, el iPod no se desactiva. Para desactivar la alimentación, manipule el iPod.

1 Mantenga presionado iPod para cambiar el modo de control.

- Cada vez que se mantiene presionado **iPod** se cambia el modo de control.
- Mientras se utiliza esta función, el tiempo de reproducción y los títulos no se muestran en la unidad.
- Incluso cuando se lleva a cabo esta función, se podrá subir y bajar de pista desde la unidad.

- Mientras se utiliza esta función, la función de exploración no se puede usar desde la unidad.

2 Ponga en funcionamiento el iPod conectado para seleccionar una canción y reproducirla.



Nota

También puede activar o desactivar esta función en el menú que aparece mediante el **MULTI-CONTROL**.

Cambio de la velocidad del audiolibro

Mientras escucha un audiolibro en el iPod, puede modificar la velocidad de reproducción.

1 Visualice el menú de funciones.

Consulte *Introducción a las funciones avanzadas* en la página 23.

2 Utilice MULTI-CONTROL para seleccionar AUDIOBOOKS en el menú de funciones.

3 Presione MULTI-CONTROL para seleccionar el ajuste deseado.

- **FASTER** – Reproducción con velocidad superior a la normal
- **SLOWER** – Reproducción con velocidad inferior a la normal
- **NORMAL** – Reproducción con velocidad normal 

Audio Bluetooth



Importante

- Según el reproductor de audio Bluetooth conectado a esta unidad, las operaciones que puede realizar con la misma se limitan a los dos niveles siguientes:
 - Nivel inferior: Es posible reproducir únicamente canciones en su reproductor de audio.
 - Nivel superior: Es posible reproducir, detener, seleccionar canciones, etc. (todas las operaciones descritas en este manual).
- Ya que hay diversos reproductores de audio Bluetooth disponibles en el mercado, las funciones que puede realizar su reproductor de audio Bluetooth utilizando esta unidad pueden variar ampliamente. Consulte el manual de instrucciones de su reproductor de audio Bluetooth, así como este manual, mientras utilice su reproductor con esta unidad.
- No es posible mostrar en esta unidad información sobre las canciones (p. ej.: tiempo de reproducción transcurrido, título de la canción, índice de canciones, etc.).
- Mientras escucha canciones en su reproductor de audio Bluetooth, intente no utilizar su teléfono móvil. Si utiliza el teléfono móvil, la señal de su teléfono puede ocasionar ruido en la reproducción de canciones.
- Cuando habla con el teléfono móvil conectado a esta unidad a través de tecnología inalámbrica Bluetooth, la reproducción de canciones del reproductor de audio Bluetooth conectado a esta unidad se silencia.
- Incluso si está escuchando un canción en su reproductor de audio Bluetooth y cambia a otra fuente, la reproducción de la canción continúa.

Conexión de un reproductor de audio Bluetooth

- Antes de que pueda utilizar algunos reproductores de audio, es necesario que introduzca el código PIN en esta unidad. Si su reproductor requiere un código PIN para establecer una conexión, localice el código en el reproductor o en su documentación. Consulte *Ingreso del código PIN para la co-*

nexión inalámbrica Bluetooth en la página 51.

Utilización de un reproductor de audio Bluetooth para iniciar una conexión

1 Presione MULTI-CONTROL para visualizar el menú principal.

2 Utilice MULTI-CONTROL para seleccionar CONNECTION.

Gire el control para cambiar la opción de menú. Presione para seleccionar.

- También se puede seleccionar este menú manteniendo presionado **PHONE/☎/CONNECT** en la visualización normal.

3 Haga girar MULTI-CONTROL para seleccionar BT AUDIO DEVICE.

- Si en esta unidad existe un registro de conexión previo, puede seleccionar el dispositivo Bluetooth de **PAIRED DEVICE**.

Consulte *Conexión de un reproductor de audio Bluetooth emparejado*.

4 Utilice MULTI-CONTROL para seleccionar un grupo.

Presione **MULTI-CONTROL** arriba o abajo para seleccionar un grupo.

NOKIA (Nokia)—STANDARD (estándar)

- Seleccione **STANDARD** normalmente. Si el dispositivo de Nokia no está emparejado con esta unidad, seleccione **NOKIA**.
- Presione **MULTI-CONTROL** izquierda o derecha para visualizar un nombre de grupo o un código de identificación (ID).

5 Pulse MULTI-CONTROL para abrir la conexión.

Se visualizará **READY**.

- La unidad estará en espera de conexión desde el reproductor de audio Bluetooth.
- Pulse **MULTI-CONTROL** a izquierda o derecha para visualizar el nombre de dispositivo, la dirección BD y el código PIN de esta unidad.

6 Utilice el dispositivo de audio Bluetooth para establecer la conexión.

El ajuste predefinido del código PIN es **0000**. Puede cambiar este código en el ajuste inicial. Consulte *Ingreso del código PIN para la conexión inalámbrica Bluetooth* en la página 51.

Utilización de esta unidad

Mientras se realiza la conexión, se mostrará **CONNECTING**. Si la conexión se establece, se visualizará **COMPLETED**.

Conexión de un reproductor de audio Bluetooth emparejado

1 Presione MULTI-CONTROL para visualizar el menú principal.

2 Utilice MULTI-CONTROL para seleccionar CONNECTION.

Gire el control para cambiar la opción de menú. Presione para seleccionar.

3 Haga girar MULTI-CONTROL para seleccionar PAIRED DEVICE.

Se visualizará el nombre de dispositivo emparejado.

- Pulse **MULTI-CONTROL** a izquierda o derecha para cambiar el nombre de la unidad, la dirección BD, el nombre del grupo y la ID del grupo.

4 Presione MULTI-CONTROL para establecer la conexión.

- Mientras se realiza la búsqueda, **CONNECTING** destella. Si la conexión se establece, se visualizará **COMPLETED**.

- Si la conexión falla, aparece **ERROR**. En ese caso, vuelva a intentarlo desde el principio.

Desconexión de un reproductor de audio Bluetooth

Sólo se puede utilizar esta función cuando se establece la conexión inalámbrica Bluetooth.

1 Presione MULTI-CONTROL para visualizar el menú principal.

2 Utilice MULTI-CONTROL para seleccionar CONNECTION.

Gire el control para cambiar la opción de menú. Presione para seleccionar.

3 Haga girar MULTI-CONTROL para seleccionar DISCONNECT AUDIO.

4 Pulse MULTI-CONTROL para desconectar la conexión inalámbrica Bluetooth.

Funciones básicas

- **Avance rápido o retroceso**

Pulse y mantenga pulsado **MULTI-CONTROL** hacia la izquierda o derecha.

- **Selección de una pista**

Pulse **MULTI-CONTROL** izquierda o derecha.



Nota

Aunque su reproductor de audio no esté provisto de un módulo Bluetooth, lo puede controlar desde esta unidad a través de tecnología inalámbrica Bluetooth. Para controlar un reproductor de audio utilizando esta unidad, conecte al mismo un dispositivo que disponga de tecnología inalámbrica Bluetooth (disponible en el mercado).

Introducción a las funciones avanzadas

1 Presione MULTI-CONTROL para visualizar el menú principal.

2 Utilice MULTI-CONTROL para seleccionar FUNCTION.

Gire el control para cambiar la opción de menú. Presione para seleccionar. Se visualiza el menú de funciones.

3 Gire MULTI-CONTROL para seleccionar la función.

PLAY (reproducción)—**STOP** (parada)—**PAUSE** (pausa)—**AUTO CONNECT** (ajuste de conexión automática)—**DEVICE INFO** (información del dispositivo)

Función y operación

PAUSE es la misma que la del reproductor de CD incorporado.

Nombre de la función	Operación
PAUSE	Consulte <i>Pausa de la reproducción</i> en la página 19.



Notas

- También se puede seleccionar la función presionando **FUNCTION** en el mando a distancia.
- Para volver a la visualización normal, presione **BAND/ESC**.

Utilización de esta unidad

- Si todavía no se ha conectado un reproductor de audio Bluetooth a esta unidad, se mostrará **AUTO CONNECT** y **DEVICE INFO** en el menú de funciones y el resto de funciones no estará disponible.
- Si el reproductor de audio Bluetooth está conectado a través de un perfil A2DP (Perfil de Distribución de Audio Avanzado), en el menú de funciones sólo se visualizará **AUTO CONNECT** y **DEVICE INFO**.
- Si no se utiliza ninguna función en aprox. 30 segundos, la pantalla volverá automáticamente a la visualización normal.

Reproducción de canciones en un reproductor de audio Bluetooth

1 Visualice el menú de funciones.

Consulte *Introducción a las funciones avanzadas* en la página anterior.

2 Utilice MULTI-CONTROL para seleccionar PLAY en el menú de funciones.

3 Presione MULTI-CONTROL para comenzar la reproducción.

Para detener la reproducción

1 Visualice el menú de funciones.

Consulte *Introducción a las funciones avanzadas* en la página anterior.

2 Utilice MULTI-CONTROL para seleccionar STOP en el menú de funciones.

3 Pulse MULTI-CONTROL para detener la reproducción.

Conexión automática a un reproductor de audio Bluetooth

- El ajuste inicial de esta función es activado.

1 Visualice el menú de funciones.

Consulte *Introducción a las funciones avanzadas* en la página anterior.

2 Utilice MULTI-CONTROL para seleccionar AUTO CONNECT en el menú de funciones.

3 Presione MULTI-CONTROL para activar la conexión automática.

Si su reproductor de audio Bluetooth está preparado para la conexión inalámbrica Bluetooth, se establecerá automáticamente la conexión con esta unidad.

- Para desactivar la conexión automática, vuelva a presionar **MULTI-CONTROL**.

Visualización de la dirección BD (Bluetooth Device)

Esta unidad muestra la dirección BD de esta unidad.

1 Visualice el menú de funciones.

Consulte *Introducción a las funciones avanzadas* en la página anterior.

2 Utilice MULTI-CONTROL para seleccionar DEVICE INFO en el menú de funciones.

3 Presione MULTI-CONTROL izquierda para visualizar la dirección BD.

Aparece la cadena hexadecimal de 12 dígitos.

- Presione **MULTI-CONTROL** derecha para regresar al nombre del dispositivo. 

Utilización de esta unidad

Teléfono Bluetooth



Importante

- Puesto que esta unidad se encuentra en espera, si se conecta con su teléfono móvil mediante la tecnología inalámbrica Bluetooth sin encender el motor puede descargar la batería.
- Las operaciones avanzadas que exigen concentración, tales como marcar números en la pantalla, usar el directorio de teléfonos, etc, están prohibidas mientras conduce. Cuando tenga que utilizar estas funciones avanzadas, detenga su vehículo en un lugar seguro.

Configuración de la función manos libres

Antes de poder hacer uso de la función manos libres, deberá configurar la unidad para su utilización con el teléfono móvil. Esto conlleva establecer una conexión inalámbrica Bluetooth entre esta unidad y su teléfono, emparejar su teléfono con esta unidad y ajustar el nivel de volumen.

1 Conexión

Para ver instrucciones detalladas sobre cómo conectar su teléfono a esta unidad mediante la tecnología inalámbrica Bluetooth, consulte *Conexión y desconexión de un teléfono móvil* en la página siguiente.

2 Emparejado

Normalmente, el emparejamiento se realiza automáticamente durante la operación de conexión. Sólo es necesario realizar esta operación manualmente cuando el teléfono se conecta temporalmente, por una razón u otra. Recomendamos que empareje el teléfono con esta unidad para aprovechar al máximo la tecnología.

Para emparejar el teléfono conectado temporalmente, consulte *Emparejado de un teléfono móvil conectado* en la página 32.

3 Ajuste del volumen

Ajuste el volumen del audífono de su teléfono móvil hasta que le resulte cómodo. Una vez ajustado, el nivel de volumen se graba en la unidad como el ajuste predefinido.

- El volumen de voz del autor de la llamada y el volumen del timbre pueden variar según el tipo de teléfono móvil.
- Si la diferencia entre el volumen del timbre y el volumen de la persona que llama es demasiado grande, el nivel de volumen general puede volverse inestable.
- Antes de desconectar el teléfono móvil de esta unidad, no olvide ajustar el volumen a un nivel adecuado. Si el volumen ha sido silenciado (nivel cero) en su teléfono móvil, permanecerá silenciado incluso después de que desconecte dicho teléfono.



Notas

- Se establece la curva de ecualización para la fuente telefónica.
- Cuando seleccione la fuente telefónica, sólo podrá utilizar **FADER** (ajuste del balance) en el menú de audio.
- Al seleccionar la fuente telefónica, el valor de fader está ajustado en **FADER:F15** como ajuste inicial.

Introducción de la conexión y registro

1 Presione MULTI-CONTROL para visualizar el menú principal.

2 Utilice MULTI-CONTROL para seleccionar CONNECTION.

Se visualiza el menú de conexión.

Gire el control para cambiar la opción de menú. Presione para seleccionar.

- También se puede seleccionar este menú manteniendo presionado **PHONE**//**CONNECT** en la visualización normal.

3 Gire MULTI-CONTROL para seleccionar la función.

PAIRED PHONE (teléfono emparejado)—

BT HANDS FREE (nuevo teléfono)—

SET PHONE (registro teléfono)—

DISCONNECT PHONE (desconexión teléfono)

—**DELETE PHONE** (borrado teléfono)

Si el teléfono no está conectado ni emparejado

Se puede utilizar la siguiente función.

- **BT HANDS FREE** (nuevo teléfono)

Si el teléfono no está conectado pero sí emparejado

Se pueden utilizar las siguientes funciones.

- **PAIRED PHONE** (emparejar teléfono manualmente)
- **BT HANDS FREE** (nuevo teléfono)
- **DELETE PHONE** (borrado teléfono)

Si el teléfono está conectado pero no emparejado

Se pueden utilizar las siguientes funciones.

- **SET PHONE** (registro teléfono)
- **DISCONNECT PHONE** (desconectar teléfono)
- **DELETE PHONE** (borrado teléfono)

Si el teléfono está conectado y emparejado

Se pueden utilizar las siguientes funciones.

- **DISCONNECT PHONE** (desconectar teléfono)
- **DELETE PHONE** (borrado teléfono)

**Notas**

- El ajuste predefinido del nombre del dispositivo es **PIONEER FLAP BT**. Puede cambiar el nombre de dispositivo en el ajuste inicial. Consulte *Edición del nombre del dispositivo* en la página 51.
- El ajuste predefinido del código PIN es **0000**. Puede cambiar este código en el ajuste inicial. Consulte *Ingreso del código PIN para la conexión inalámbrica Bluetooth* en la página 51.

Conexión y desconexión de un teléfono móvil**Uso de un teléfono móvil para iniciar una conexión****1 Visualice el menú de conexión.**

Consulte *Introducción de la conexión y registro* en la página anterior.

2 Utilice MULTI-CONTROL para seleccionar BT HANDS FREE.**3 Utilice MULTI-CONTROL para seleccionar un grupo.**

Presione **MULTI-CONTROL** arriba o abajo para seleccionar un grupo.

NOKIA (Nokia)—**STANDARD** (estándar)

- Seleccione **STANDARD** normalmente. Si el dispositivo de Nokia no está emparejado con esta unidad, seleccione **NOKIA**.
- Presione **MULTI-CONTROL** izquierda o derecha para visualizar un nombre de grupo o un código de identificación (ID).

4 Pulse MULTI-CONTROL para cambiar a PAIRE FROM PHONE.

Pulse **MULTI-CONTROL** arriba o abajo para cambiar **PAIRE FROM PHONE** y **SEARCH DEVICE**.

5 Seleccione PAIRE FROM PHONE y, a continuación, pulse MULTI-CONTROL para preparar el emparejamiento.

Se visualizará **READY**.

6 Use su teléfono móvil para establecer conexión.

El ajuste predefinido del código PIN es **0000**. Puede cambiar este código en el ajuste inicial. Consulte *Ingreso del código PIN para la conexión inalámbrica Bluetooth* en la página 51. Mientras se realiza la conexión, se mostrará **CONNECTING**. Si la conexión se establece, se visualizará **COMPLETED**.

Tras la conexión, la unidad cambia automáticamente a la pantalla **PH. BOOK DL** (confirmación de descarga del directorio de teléfonos).

Utilización de esta unidad

- Si la conexión falla, aparece **ERROR**. En este caso, compruebe el teléfono móvil e inténtelo de nuevo.
- Si ya se han emparejado tres teléfonos móviles, aparecerá la pantalla de selección de asignación de emparejado. Seleccione una asignación para emparejar el nuevo teléfono. El teléfono que se acaba de emparejar sobrescribe al emparejado anteriormente. La operación de selección de asignación es la misma que la descrita en los pasos 3 a 4 de *Emparejado de un teléfono móvil conectado* en la página siguiente, excepto para la operación de abajo.
 - Cambio de las direcciones BD y el nombre de dispositivo

7 Utilice **MULTI-CONTROL** para decidir si desea o no descargar el directorio de teléfonos de su teléfono móvil.

Pulse **MULTI-CONTROL** a izquierda o derecha para seleccionar **NO** (No) o **YES** (Sí).

Pulse **MULTI-CONTROL** para decidir.

Cuando se selecciona **YES**, esta unidad cambia a **PH BOOK DOWNLOAD** y comienza la operación de descarga automáticamente. Una vez completada la operación, se muestra **DATA DOWNLOADED**.

Según las circunstancias, esta unidad cambia a **PH BOOK TRANSFER**. En este caso, consulte el paso 4 *Transferencia de entradas al directorio de teléfonos* en la página 41.

- Cuando seleccione **NO**, el display volverá a su estado normal.

Utilización de esta unidad para iniciar una conexión

1 Visualice el menú de conexión.

Consulte *Introducción de la conexión y registro* en la página 29.

2 Utilice **MULTI-CONTROL** para seleccionar **BT HANDS FREE**.

3 Utilice **MULTI-CONTROL** para seleccionar un grupo.

Presione **MULTI-CONTROL** arriba o abajo para seleccionar un grupo.

NOKIA (Nokia)—**STANDARD** (estándar)

- Seleccione **STANDARD** normalmente. Si el dispositivo de Nokia no está emparejado con esta unidad, seleccione **NOKIA**.

- Presione **MULTI-CONTROL** izquierda o derecha para visualizar un nombre de grupo o un código de identificación (ID).

4 Pulse **MULTI-CONTROL** para cambiar a **PAIRE FROM PHONE**.

Pulse **MULTI-CONTROL** arriba o abajo para cambiar **PAIRE FROM PHONE** y **SEARCH DEVICE**.

5 Seleccione **SEARCH DEVICE** y, a continuación, pulse **MULTI-CONTROL** para iniciar la búsqueda.

Mientras se realiza la búsqueda, se mostrará **SEARCHING**.

- Si la unidad no puede encontrar ningún teléfono móvil, se mostrará **NOT FOUND**.

6 Utilice **MULTI-CONTROL** para seleccionar un dispositivo.

Presione **MULTI-CONTROL** arriba o abajo para seleccionar el nombre del dispositivo que desea conectar.

Pulse **MULTI-CONTROL** para seleccionar un nombre de dispositivo.

- Pulse **MULTI-CONTROL** a izquierda o derecha para cambiar la dirección BD y el nombre del dispositivo.

7 Use su teléfono móvil para establecer conexión.

El ajuste predefinido del código PIN es **0000**. Puede cambiar este código en el ajuste inicial. Consulte *Ingreso del código PIN para la conexión inalámbrica Bluetooth* en la página 51.

Mientras se realiza la conexión, se mostrará **CONNECTING**. Si la conexión se establece, se visualizará **COMPLETED**.

Tras la conexión, la unidad cambia automáticamente a la pantalla **PH. BOOK DL** (confirmación de descarga del directorio de teléfonos).

- Si la conexión falla, aparece **ERROR**. En este caso, compruebe el teléfono móvil e inténtelo de nuevo.

- Si ya se han emparejado tres teléfonos móviles, aparecerá la pantalla de selección de asignación de emparejado. Seleccione una asignación para emparejar el nuevo teléfono. El teléfono que se acaba de emparejar sobrescribe al emparejado anteriormente. La operación de selección de asignación es la misma que la descrita en los pasos 3 a 4 de *Emparejado de un teléfono móvil conectado* en esta página, excepto para la operación de abajo.

- Cambio de las direcciones BD y el nombre de dispositivo

8 Utilice MULTI-CONTROL para decidir si desea o no descargar el directorio de teléfonos de su teléfono móvil.

Pulse **MULTI-CONTROL** a izquierda o derecha para seleccionar **NO** (No) o **YES** (Sí).

Pulse **MULTI-CONTROL** para decidir.

Cuando se selecciona **YES**, esta unidad cambia a **PH BOOK DOWNLOAD** y comienza la operación de descarga automáticamente. Una vez completada la operación, se muestra **DATA DOWNLOADED**.

Según las circunstancias, esta unidad cambia a **PH BOOK TRANSFER**. En este caso, consulte el paso 4 *Transferencia de entradas al directorio de teléfonos* en la página 41.

- Cuando seleccione **NO**, el display volverá a su estado normal.

Conexión de un teléfono móvil emparejado

1 Visualice el menú de conexión.

Consulte *Introducción de la conexión y registro* en la página 29.

2 Haga girar MULTI-CONTROL para seleccionar PAIRED PHONE.

- Presione **MULTI-CONTROL** arriba o abajo para seleccionar el teléfono deseado.
- Pulse **MULTI-CONTROL** a izquierda o derecha para cambiar el nombre de la unidad, la dirección BD, el nombre del grupo y la ID del grupo.

3 Pulse MULTI-CONTROL para comenzar la conexión.

Mientras se realiza la conexión, se mostrará **CONNECTING**. Si la conexión se establece, se visualizará **CONNECTED**.

Tras la conexión, la unidad cambia automáticamente a la pantalla **PH. BOOK DL** (confirmación de descarga del directorio de teléfonos).

- Si la conexión falla, aparece **ERROR**. En este caso, compruebe el teléfono móvil e inténtelo de nuevo.

4 Utilice MULTI-CONTROL para decidir si desea o no descargar el directorio de teléfonos de su teléfono móvil.

Pulse **MULTI-CONTROL** a izquierda o derecha para seleccionar **NO** (No) o **YES** (Sí).

Pulse **MULTI-CONTROL** para decidir.

Cuando se selecciona **YES**, esta unidad cambia a **PH BOOK DOWNLOAD** y comienza la operación de descarga automáticamente. Una vez completada la operación, se muestra **DATA DOWNLOADED**.

- Cuando seleccione **NO**, el display volverá a su estado normal.

Desconexión de un teléfono móvil

1 Visualice el menú de conexión.

Consulte *Introducción de la conexión y registro* en la página 29.

2 Utilice MULTI-CONTROL para seleccionar DISCONNECT PHONE.

3 Presione MULTI-CONTROL para desconectar un teléfono móvil de esta unidad.

Una vez completada la desconexión, aparece **DISCONNECTED**.

Emparejado de un teléfono móvil conectado

Normalmente, el emparejamiento se realiza automáticamente durante la operación de conexión. Sólo es necesario realizar esta operación manualmente cuando el teléfono se conecta temporalmente, por una razón u otra.

Utilización de esta unidad

Recomendamos que empareje el teléfono con esta unidad para aprovechar al máximo la tecnología.

1 Visualice el menú de conexión.

Consulte *Introducción de la conexión y registro* en la página 29.

2 Utilice MULTI-CONTROL para seleccionar SET PHONE.

3 Pulse MULTI-CONTROL arriba o abajo para seleccionar una asignación de emparejamiento.

1 (teléfono de usuario 1)—2 (teléfono de usuario 2)—3 (teléfono de usuario 3)

- Pulse **MULTI-CONTROL** a izquierda o derecha para cambiar la dirección BD y el nombre del dispositivo.

- Si ya hay un teléfono asignado al número de teléfono del usuario, el nuevo teléfono sobrescribirá al antiguo.

- A medida que seleccione cada asignación, podrá ver si un teléfono ya está emparejado o no. Si la asignación está vacía, se visualizará

NO DATA.

4 Presione MULTI-CONTROL para registrar el teléfono móvil emparejado actualmente.

Una vez completado el emparejamiento, aparecerá **COMPLETED.**

- Si el emparejado no se ha realizado correctamente, aparecerá **REGISTER ERROR.** En este caso, vuelva al paso 1 e inténtelo de nuevo.

Eliminación de un teléfono registrado

1 Visualice el menú de conexión.

Consulte *Introducción de la conexión y registro* en la página 29.

2 Utilice MULTI-CONTROL para seleccionar DELETE PHONE.

3 Pulse MULTI-CONTROL arriba o abajo para seleccionar una asignación de emparejamiento.

1 (teléfono de usuario 1)—2 (teléfono de usuario 2)—3 (teléfono de usuario 3)

- Pulse **MULTI-CONTROL** izquierda para visualizar la dirección BD del dispositivo seleccionado.
- Si la asignación está vacía, se mostrará **NO DATA** y la operación no se podrá realizar.

4 Pulse MULTI-CONTROL derecha para seleccionar DELETE YES.

Se visualiza **DELETE YES.** El borrado del teléfono se ajustará ahora en modo en espera.

5 Presione MULTI-CONTROL para eliminar el teléfono.

Una vez que se borre el teléfono, se visualizará **DELETED.**

Realización de una llamada telefónica

Marcar un número

La manera más básica de hacer una llamada es simplemente marcar el número.

Consulte *Realización de una llamada ingresando el número de teléfono* en la página 42 para ver instrucciones detalladas.

Llamar a un número del Directorio de teléfonos o del Historial de llamadas

Consulte *Llamada a un número del directorio de teléfonos* en la página 35 y *Utilización del historial de llamadas* en la página 35 para ver instrucciones detalladas.

Número predefinido

Es posible asignar a la memoria los números que marca frecuentemente, para volver a marcarlos rápidamente.

Consulte *Uso de números prefijados* en la página 37 para ver cómo asignar un número a una memoria.

Reconocimiento de voz

Si su teléfono móvil posee tecnología de reconocimiento de voz, puede hacer una llamada mediante comandos de voz.

- El funcionamiento es diferente según el tipo de teléfono móvil. Consulte el manual de su teléfono móvil para ver más instrucciones.
- Esta función se puede utilizar únicamente cuando la conexión se establece mediante un HFP (Hands Free Profile).

1 Mantenga presionado BAND/ESC hasta que VOICE DIAL aparezca en el display.

Cuando se visualiza **VOICE DIAL ON**, se activa la función de reconocimiento de voz.

- Si su teléfono móvil no tiene la función de reconocimiento de voz, en el display aparece **NO VOICE DIAL** y la operación no está disponible.

2 Pronuncie el nombre de su contacto.

Aceptación de una llamada telefónica

Respuesta o rechazo de una llamada entrante

● Atender una llamada entrante

Cuando entre una llamada, presione **MULTI-CONTROL**.

- También se puede aceptar una llamada telefónica presionando **OFF HOOK** en el mando a distancia.

● Finalización de una llamada

Presione .

- También se puede finalizar la llamada presionando **ON HOOK** en el mando a distancia.

● Rechazo de una llamada entrante

Cuando entre una llamada, presione .

- También se puede rechazar una llamada entrante pulsando **ON HOOK** en el mando a distancia.

● Poner la llamada en espera

Presione **MUTE** mientras habla.

- También puede realizar la misma operación pulsando  en el mando a distancia.



Notas

- Al pulsar **MULTI-CONTROL** mientras se habla, el teléfono pasa a **ECHO CANCEL** de **FUNCTION**. Para obtener detalles sobre **ECHO CANCEL**, consulte *Cancelación del eco y reducción de ruido* en la página 42.
- El tiempo estimado de la llamada aparece en el display (esto puede diferir ligeramente del tiempo de llamada real).

Manejo de una llamada en espera

● Atender una llamada en espera

Cuando entre una llamada, presione **MULTI-CONTROL**.

- También se puede responder una llamada en espera presionando **OFF HOOK** en el mando a distancia.

● Finalización de todas las llamadas

Presione .

- También se pueden finalizar todas las llamadas presionando **ON HOOK** en el mando a distancia.

● Cambio entre los autores de llamadas en espera

Presione **MULTI-CONTROL**.

- También puede cambiar entre las llamadas retenidas pulsando **OFF HOOK** en el mando a distancia.

● Rechazo de una llamada en espera

Presione .

- También se puede rechazar una llamada en espera pulsando **ON HOOK** en el mando a distancia.



Nota

Para finalizar la llamada, tanto usted como el autor de la llamada deben colgar el teléfono.

Utilización de esta unidad

Utilización de la lista de números de teléfono



Importante

Asegúrese de estacionar el vehículo y poner el freno de mano cuando examine la lista.

● Presione LIST para visualizar la lista.

Presione **LIST** repetidamente para cambiar entre las siguientes listas:

RECENT CALLS (historial de llamadas)—

ABC SEARCH (directorio de teléfonos)—

DIAL PRESET (lista de números de presintonía)

- Para obtener más información sobre el historial de llamadas, consulte *Utilización del historial de llamadas* en esta página.
- Para obtener más información sobre la lista del Directorio de teléfonos, consulte *Utilización del directorio de teléfonos* en esta página.
- Para obtener más información sobre la lista de números de presintonía, consulte *Uso de números prefijados* en la página 37.
- Si no se han almacenado números de teléfono en la lista seleccionada, se visualizará **NO DATA**.

Utilización del historial de llamadas

Las 20 últimas llamadas marcadas, recibidas y perdidas se almacenan en el historial de llamadas. Puede realizar una búsqueda en el historial de llamadas y llamar a los números desde éste.

1 Presione LIST para visualizar RECENT CALLS (lista del historial de llamadas).

Consulte *Utilización de la lista de números de teléfono* en esta página.

2 Gire MULTI-CONTROL para seleccionar un número de teléfono.

Gire **MULTI-CONTROL** para cambiar los números de teléfono almacenados en la lista.

▪ Si el número ya está en el directorio de teléfonos, aparecerá el nombre correspondiente. En este caso, mantenga presionado **DISP** para desplazarse por los nombres.

▪ También puede cambiar el número de teléfono, pulsando **MULTI-CONTROL** arriba o abajo.

3 Presione MULTI-CONTROL derecha para visualizar la lista detallada.

El nombre, el número de teléfono y la fecha se visualizan en la lista detallada.

▪ Si el número ya está ingresado en el Directorio de teléfonos, también aparecerá el nombre.

▪ Al girar **MULTI-CONTROL** se cambiará al número de teléfono anterior o siguiente visualizado en la lista detallada.

▪ Si no realiza ninguna acción en unos 30 segundos, la visualización de la lista se cancelará automáticamente.

4 Presione MULTI-CONTROL para hacer una llamada.

▪ Mientras está en la lista de números de teléfono, mantenga presionado **MULTI-CONTROL** para añadir o borrar **+** al número de teléfono.

5 Para finalizar la llamada, pulse

Utilización del directorio de teléfonos

Antes de seleccionar el directorio de teléfonos, debe configurarlo. Para configurar el directorio de teléfonos, consulte *Descarga de directorios de teléfonos desde el teléfono móvil* en la página 40 y *Transferencia de entradas al directorio de teléfonos* en la página 41.

Llamada a un número del directorio de teléfonos

Una vez encontrado el número al que desea llamar en el directorio de teléfonos, puede seleccionar la entrada y efectuar la llamada.

1 Presione LIST para visualizar ABC SEARCH (directorio de teléfonos).

Consulte *Utilización de la lista de números de teléfono* en esta página.

Utilización de esta unidad

2 Haga girar MULTI-CONTROL para seleccionar la primera letra del nombre que está buscando.

- También puede realizar la misma operación pulsando **MULTI-CONTROL** arriba o abajo.

3 Presione MULTI-CONTROL para visualizar las entradas.

La pantalla muestra la primera entrada del Directorio de teléfonos que empiece por dicha letra (p.ej.: “Ben”, “Brian” y “Burt” cuando “B” está seleccionado).

4 Gire MULTI-CONTROL para seleccionar el número de teléfono al que desea llamar.

- También puede realizar la misma operación pulsando **MULTI-CONTROL** arriba o abajo.
- Puede desplazarse por la información escrita manteniendo presionado **DISP**.

5 Pulse MULTI-CONTROL para visualizar la lista de números de teléfono de la entrada seleccionada.

- También puede ver la lista de números de teléfono de la entrada seleccionada presionando **MULTI-CONTROL** derecha.
- Puede desplazarse por la información escrita manteniendo presionado **DISP**.
- Si se incluyen varios números de teléfono en una entrada, seleccione un número girando **MULTI-CONTROL**.
- Pulse **MULTI-CONTROL** izquierda si desea regresar y seleccionar otra entrada.

6 Presione MULTI-CONTROL para hacer una llamada.

7 Para finalizar la llamada, pulse .

Edición de números de teléfono

Puede editar los números de teléfono de las entradas del directorio de teléfonos.

1 Visualice la lista de números de teléfono de la entrada del directorio de teléfonos deseada.

Consulte los pasos 1 al 5 en *Llamada a un número del directorio de teléfonos* en la página anterior para el procedimiento.

2 Mantenga presionado MULTI-CONTROL para mostrar la pantalla de edición.

3 Gire MULTI-CONTROL para mostrar EDIT NUMBER (pantalla de edición de número).

Al girar **MULTI-CONTROL** se cambiarán las pantallas de entrada en el siguiente orden: **EDIT NUMBER** (pantalla de edición de nombre)—**EDIT GENRE** (pantalla de edición de género)—**CLR MEMO** (pantalla de borrado de memoria)

4 Presione MULTI-CONTROL izquierda o derecha para mover el cursor al número que desee cambiar.

5 Presione MULTI-CONTROL arriba o abajo para cambiar los números.

Repita estos pasos hasta que termine.

- Mientras está en la lista de números de teléfono, mantenga presionado **MULTI-CONTROL** para añadir o borrar + al número de teléfono.

6 Pulse MULTI-CONTROL para guardar el nuevo número.

Cuando se haya almacenado el número, el display cambiará a la lista detallada.

Asignación de géneros a números de teléfono

Si hay muchas entradas en el Directorio de teléfonos, puede resultar útil asignarlos a géneros (categorías) específicos para que la búsqueda sea más fácil. Existen cuatro géneros preajustados a los que puede asignar entradas: **HOME**, **MOBILE**, **OFFICE** y **OTHERS**.

1 Visualice la lista de números de teléfono de la entrada del directorio de teléfonos deseada.

Consulte los pasos 1 al 5 en *Llamada a un número del directorio de teléfonos* en la página anterior para el procedimiento.

2 Mantenga presionado MULTI-CONTROL para mostrar la pantalla de edición.

Utilización de esta unidad

3 Gire **MULTI-CONTROL** para mostrar **EDIT GENRE** (pantalla de edición de género).

Al girar **MULTI-CONTROL** se cambiarán las pantallas de entrada en el siguiente orden: **EDIT NUMBER** (pantalla de edición de nombre)—**EDIT GENRE** (pantalla de edición de género)—**CLR MEMO** (pantalla de borrado de memoria)

4 Pulse **MULTI-CONTROL** arriba o abajo para seleccionar un género.

Cada vez que se pulsa **MULTI-CONTROL** arriba o abajo, se selecciona un género en el siguiente orden:

HOME (inicio)—**MOBILE** (móvil)—**OFFICE** (oficina)—**OTHERS** (otro)

5 Pulse **MULTI-CONTROL** para asignar un género al número de teléfono.

El género seleccionado se asignará al número de teléfono, y el display cambiará a la lista de llamada.

Borrado de una entrada del directorio de teléfonos

1 Visualice la lista de números de teléfono de la entrada del directorio de teléfonos deseada.

Consulte los pasos 1 al 5 en *Llamada a un número del directorio de teléfonos* en la página 35 para el procedimiento.

2 Mantenga presionado **MULTI-CONTROL** para mostrar la pantalla de edición.

3 Gire **MULTI-CONTROL** para mostrar **CLR MEMO** (pantalla de borrado de memoria).

Al girar **MULTI-CONTROL** se cambiarán las pantallas de entrada en el siguiente orden: **EDIT NUMBER** (pantalla de edición de nombre)—**EDIT GENRE** (pantalla de edición de género)—**CLR MEMO** (pantalla de borrado de memoria)

4 Presione **MULTI-CONTROL** derecha para mostrar una pantalla de confirmación.

Se visualiza **CLEAR MEMORY YES**.

- Si no desea borrar la memoria que ha seleccionado, pulse **MULTI-CONTROL** a la izquierda. El display volverá a su estado normal.

5 Presione **MULTI-CONTROL** para eliminar la entrada del Directorio de teléfonos.

Se elimina la entrada del directorio de teléfonos y se visualiza **CLEARED**. El display cambia a la lista de ingreso del Directorio de teléfonos.

Uso de números prefijados

Es posible asignar a la memoria los números que marca frecuentemente, para volver a marcarlos rápidamente.

Asignación de números prefijados

1 Pulse **LIST** para visualizar **DIAL PRESET** (lista de números de presintonía).

Consulte *Utilización de la lista de números de teléfono* en la página 35.

2 Gire MULTI-CONTROL para cambiar los números de presintonía.

Se puede seleccionar el número de presintonía entre **1** y **10**.

- Mantenga presionado **DISP** para desplazarse por los números de teléfono.
- Si el número ya está en el directorio de teléfonos, aparecerá el nombre correspondiente.

En este caso, mantenga presionado **DISP** para desplazarse por los nombres.

- También puede cambiar el número de teléfono, pulsando **MULTI-CONTROL** arriba o abajo.

3 Pulse MULTI-CONTROL para seleccionar un número de presintonía al que desee asignar un número de teléfono.

4 Mantenga pulsado MULTI-CONTROL para visualizar MEMORY.

Pulse **MULTI-CONTROL** arriba o abajo para cambiar **MEMORY** (memoria) y **DELETE** (borrar).

- Si ya hay un número de teléfono almacenado en el número de presintonía seleccionado, el número de teléfono nuevo se sobrescribirá en el número antiguo.

- Para obtener detalles sobre el borrado, consulte *Borrado de números de presintonía* en esta página.

5 Seleccione MEMORY y, a continuación, pulse MULTI-CONTROL para visualizar el directorio de teléfonos.

6 Haga girar MULTI-CONTROL para seleccionar la primera letra del nombre que está buscando.

- También puede realizar la misma operación pulsando **MULTI-CONTROL** arriba o abajo.

7 Presione MULTI-CONTROL para visualizar las entradas.

El display muestra las tres primeras entradas del Directorio de teléfonos que empiezan por dicha letra (ej. "Ben", "Brian" y "Burt" cuando "B" está seleccionado).

8 Gire MULTI-CONTROL para seleccionar una entrada del directorio de teléfonos que desee almacenar en la lista de números de presintonía.

- También puede realizar la misma operación pulsando **MULTI-CONTROL** arriba o abajo.
- Puede desplazarse por la información escrita manteniendo presionado **DISP**.

9 Pulse MULTI-CONTROL para visualizar la lista de números de teléfono de la entrada seleccionada.

- También puede ver la lista de números de teléfono de la entrada seleccionada presionando **MULTI-CONTROL** derecha.

- Si se incluyen varios números de teléfono en una entrada, seleccione un número girando **MULTI-CONTROL**.

- Puede desplazarse por la información escrita manteniendo presionado **DISP**.
- Pulse **MULTI-CONTROL** izquierda si desea regresar y seleccionar otra entrada.

10 Pulse MULTI-CONTROL para almacenar el número de teléfono en la lista de números de presintonía.

Borrado de números de presintonía

1 Pulse LIST para visualizar DIAL PRESET (lista de números de presintonía).

Consulte *Utilización de la lista de números de teléfono* en la página 35.

2 Gire MULTI-CONTROL para cambiar los números de presintonía.

- Mantenga presionado **DISP** para desplazarse por los números de teléfono.
- Si el número ya está en el directorio de teléfonos, aparecerá el nombre correspondiente. En este caso, mantenga presionado **DISP** para desplazarse por los nombres.
- También puede cambiar el número de teléfono predefinido pulsando **MULTI-CONTROL** arriba o abajo.

Utilización de esta unidad

3 Pulse MULTI-CONTROL para seleccionar un número de teléfono predefinido que desee borrar.

4 Mantenga pulsado MULTI-CONTROL para visualizar MEMORY.

Pulse **MULTI-CONTROL** arriba o abajo para cambiar **MEMORY** (memoria) y **DELETE** (borrar).

- Acerca de la asignación, *Asignación de números prefijados* en la página 37.

5 Seleccione DELETE y, a continuación, pulse MULTI-CONTROL para borrar el número de teléfono predefinido.

Llamada a un número de la lista de números de presintonía

Una vez encontrado el número al que desea llamar en la lista de presintonías, puede seleccionar la entrada y efectuar la llamada.

1 Pulse LIST para visualizar DIAL PRESET (lista de números de presintonía).

Consulte *Utilización de la lista de números de teléfono* en la página 35.

2 Gire MULTI-CONTROL para seleccionar el número de teléfono.

- Mantenga presionado **DISP** para desplazarse por los números de teléfono.

- Si el número ya está en el directorio de teléfonos, aparecerá el nombre correspondiente.

En este caso, mantenga presionado **DISP** para desplazarse por los nombres.

- También puede cambiar el número de teléfono, pulsando **MULTI-CONTROL** arriba o abajo.

3 Presione MULTI-CONTROL para hacer una llamada.

4 Para finalizar la llamada, pulse .

Asignación de números de presintonía utilizando MULTI-CONTROL

1 Presione MULTI-CONTROL arriba o abajo para cambiar los números de presintonía.

2 Realice los pasos 4 a 10 de *Asignación de números prefijados* en la página 37.

Asignación de números de presintonía utilizando el mando a distancia

1 Pulse el thumb pad para visualizar RECENT CALLS (lista del historial de llamadas).

2 Pulse el thumb pad arriba o abajo para seleccionar un número.

3 Mantenga pulsado un número entre 0 y 9 para su introducción en el memoria.

El número de presintonía 10 se asigna al 0.

Llamada a un número de la lista de números de presintonía utilizando MULTI-CONTROL

1 Presione MULTI-CONTROL arriba o abajo para cambiar los números de presintonía.

2 Presione MULTI-CONTROL para hacer una llamada.

3 Para finalizar la llamada, pulse .

Llamada a un número de la lista de números de presintonía con el mando a distancia

1 Pulse el thumb pad arriba o abajo para seleccionar un número de teléfono predefinido.

- Al pulsar un número entre 0 y 9 también se recupera el número de teléfono predefinido.

Utilización de esta unidad

2 Pulse el thumb pad para hacer una llamada.

- Pulsando **OFF HOOK** también se puede hacer una llamada.

3 Para finalizar la llamada, pulse **ON HOOK**.

Introducción a las funciones avanzadas

1 Presione **MULTI-CONTROL** para visualizar el menú principal.

2 Utilice **MULTI-CONTROL** para seleccionar **FUNCTION**.

Se visualiza el menú de funciones.

Gire el control para cambiar la opción de menú. Presione para seleccionar.

3 Gire **MULTI-CONTROL** para seleccionar la función.

PH BOOK DOWNLOAD (descarga del directorio de teléfonos)—**PH BOOK TRANSFER**

(transferencia del directorio de teléfonos)—

AUTO CONNECT (ajuste de conexión automática)—**AUTO ANSWER** (ajuste de respuesta automática)—**ECHO CANCEL** (cancelación de eco)—**RING TONE** (selección de tono de llamada)—**NUMBER DIAL** (llamar ingresando un número)—**CLR MEMO** (borrar la memoria)

—**PH. B. NAME VIEW** (visualización de nombres del directorio de teléfonos)—**MENU** (idioma de los menús)—**DEVICE INFO**

(información del dispositivo)

Si aún no está conectado

No se pueden utilizar las siguientes funciones.

- **PH BOOK DOWNLOAD** (descarga del directorio de teléfonos)
- **ECHO CANCEL** (cancelación de eco)
- **NUMBER DIAL** (llamar introduciendo un número)
- **CLR MEMO** (borrar memoria)
- **PH. B. NAME VIEW** (visualización de nombres del directorio de teléfonos)

Si está conectado, pero aún no emparejado

No se pueden utilizar las siguientes funciones.

- **PH BOOK DOWNLOAD** (descarga del directorio de teléfonos)
- **ECHO CANCEL** (cancelación de eco)
- **CLR MEMO** (borrar memoria)
- **PH. B. NAME VIEW** (visualización de nombres del directorio de teléfonos)



Notas

- También se puede seleccionar la función presionando **FUNCTION** en el mando a distancia.
- Para volver a la pantalla de reproducción, presione **BAND/ESC**.
- La función **DEVICE INFO** es igual que en el Bluetooth audio (consulte *Visualización de la dirección BD (Bluetooth Device)* en la página 28).
- Si se conecta el teléfono móvil a la unidad por medio de tecnología inalámbrica Bluetooth con HFP (Perfil de Manos Libres), PBAP (Perfil de Acceso a Directorio de Teléfonos) y SPP (Perfil de Puerto de Serie), puede operarse **PH BOOK DOWNLOAD**.
- Si no se utilizan funciones diferentes a **PH BOOK DOWNLOAD**, **PH BOOK TRANSFER** y **NUMBER DIAL** en unos 30 segundos, la pantalla volverá automáticamente a la visualización normal.

Descarga de directorios de teléfonos desde el teléfono móvil

Se puede descargar el directorio de teléfonos del teléfono móvil y almacenarlo en esta unidad.

- Dependiendo del teléfono móvil, esta función no se puede utilizar.
- Pueden almacenarse 400 entradas por cada usuario (máx. 3 usuarios) en el directorio de teléfonos. Cada entrada puede contener tres números de teléfono y géneros.

1 Visualice el menú de funciones.

Consulte *Introducción a las funciones avanzadas* en esta página.

Utilización de esta unidad

2 Utilice MULTI-CONTROL para seleccionar PH BOOK DOWNLOAD.

3 Presione MULTI-CONTROL para acceder al modo de espera de descarga del directorio de teléfonos.

La descarga del directorio de teléfonos comienza automáticamente.

Cuando se haya completado la descarga del directorio de teléfonos, se mostrará

DATA DOWNLOADED.

- El display indica cuántas entradas se han transferido y el número total que se transferirán.
- Si le pide la ID y la contraseña, consulte *Ingreso de la ID y la contraseña* en esta página.

Ingreso de la ID y la contraseña

Si le pide la ID y la contraseña, lea las siguientes instrucciones para ingresarlas.

- La ID puede tener hasta 20 caracteres, y la contraseña hasta 16.

1 Presione DISP para cambiar entre letras y números.

Pulse **DISP** repetidamente para cambiar entre los siguientes tipos de caracteres:
Alfabeto—Números y símbolos

2 Presione MULTI-CONTROL arriba o abajo para seleccionar una letra.

3 Presione MULTI-CONTROL izquierda o derecha para mover el cursor a la anterior o siguiente posición de carácter.

4 Pulse MULTI-CONTROL para determinar la ID y la contraseña.

5 Después de introducir la ID y la contraseña, utilice el teléfono móvil para continuar con el procedimiento.

Transferencia de entradas al directorio de teléfonos

Se puede transferir el directorio de teléfonos del teléfono móvil a esta unidad utilizando el propio teléfono móvil.

- Pueden almacenarse 400 entradas por cada usuario (máx. 3 usuarios) en el directorio de teléfonos. Cada entrada puede contener tres números de teléfono y géneros.

1 Visualice el menú de funciones.

Consulte *Introducción a las funciones avanzadas* en la página anterior.

2 Utilice MULTI-CONTROL para seleccionar PH BOOK TRANSFER.

3 Pulse MULTI-CONTROL para acceder al modo de espera de transferencia del directorio de teléfonos.

4 Utilice el teléfono móvil para realizar la transferencia del Directorio de teléfonos.

Realice la transferencia del Directorio de teléfonos utilizando el teléfono móvil. Para obtener instrucciones detalladas, consulte el manual de instrucciones suministrado con su teléfono móvil.

Cuando se haya completado la transferencia del directorio de teléfonos, se mostrará **DATA TRANSFERRED.**

- El display indica cuántas entradas se han transferido y el número total que se transferirán.

Ajuste de la conexión automática

Es posible establecer una conexión automática entre el teléfono móvil y esta unidad. Si esta función está activada, el teléfono móvil y esta unidad se conectarán automáticamente en cuanto ambos dispositivos se encuentren a menos de unos metros de distancia el uno del otro.

- Con algunos teléfonos móviles, es posible que no esté disponible la conexión automática.

1 Visualice el menú de funciones.

Consulte *Introducción a las funciones avanzadas* en la página anterior.

Utilización de esta unidad

2 Utilice MULTI-CONTROL para seleccionar AUTO CONNECT.

3 Presione MULTI-CONTROL para activar la conexión automática.

- Para desactivar la conexión automática, vuelva a presionar **MULTI-CONTROL**.



Nota

La conexión automática se realiza en el orden del número de registro.

Ajuste de respuesta automática

1 Visualice el menú de funciones.

Consulte *Introducción a las funciones avanzadas* en la página 40.

2 Utilice MULTI-CONTROL para seleccionar AUTO ANSWER.

3 Presione MULTI-CONTROL para activar la respuesta automática.

- Para desactivar la respuesta automática, vuelva a presionar **MULTI-CONTROL**.

Cancelación del eco y reducción de ruido

1 Visualice el menú de funciones.

Consulte *Introducción a las funciones avanzadas* en la página 40.

2 Utilice MULTI-CONTROL para seleccionar ECHO CANCEL.

3 Pulse MULTI-CONTROL izquierda o derecha para seleccionar el ajuste deseado. OFF (desactivado)—LOW—MID—HIGH

- Esta función puede utilizarse incluso mientras se habla por teléfono. En este caso, presione **MULTI-CONTROL** para cambiar a **ECHO CANCEL**.

Cambio del tono de llamada

1 Visualice el menú de funciones.

Consulte *Introducción a las funciones avanzadas* en la página 40.

2 Utilice MULTI-CONTROL para seleccionar RING TONE en el menú de funciones.

3 Pulse MULTI-CONTROL izquierda o derecha para seleccionar el ajuste deseado. OFF (desactivado)—1—2—3

Realización de una llamada ingresando el número de teléfono



Importante

Asegúrese de estacionar el vehículo y poner el freno de mano para realizar esta operación.

1 Visualice el menú de funciones.

Consulte *Introducción a las funciones avanzadas* en la página 40.

2 Utilice MULTI-CONTROL para seleccionar NUMBER DIAL.

- También se puede presionar **DIRECT** en el mando a distancia para acceder a este menú desde la pantalla de espera.

3 Presione MULTI-CONTROL arriba o abajo para seleccionar un número.

- También puede realizar la misma operación pulsando **0** a **9** en el mando a distancia.

4 Presione MULTI-CONTROL izquierda o derecha para mover el cursor a la anterior o siguiente posición.

- Se pueden ingresar hasta 24 dígitos.

5 Cuando haya terminado de introducir el número, pulse MULTI-CONTROL.

Se mostrará la confirmación de llamada.

- Puede realizar las mismas operaciones con el thumb pad del mando a distancia.

Utilización de esta unidad

6 Presione MULTI-CONTROL nuevamente para hacer una llamada.

- También puede realizar la misma operación pulsando  en el mando a distancia.

7 Para finalizar la llamada, pulse .

- También puede realizar la misma operación pulsando  en el mando a distancia.

Borrado de la memoria

1 Visualice el menú de funciones.

Consulte *Introducción a las funciones avanzadas* en la página 40.

2 Utilice MULTI-CONTROL para seleccionar CLR MEMO.

3 Presione MULTI-CONTROL arriba o abajo para seleccionar un elemento.

PH BOOK (directorio de teléfonos)—**ALL** (borrar toda la memoria)—**PRESET** (números de teléfono prefijados)—**RECENT** (historial de llamadas)

- Si desea borrar todo el directorio de teléfonos, la lista del historial de llamadas y los números de teléfono predefinidos, seleccione **ALL**.

4 Presione MULTI-CONTROL derecha para seleccionar el elemento que desea eliminar de esta unidad.

Se visualiza **CLEAR MEMORY YES**. La función Borrar memoria se ajustará ahora en modo en espera.

- Si no desea borrar la memoria que ha seleccionado, pulse **MULTI-CONTROL** a la izquierda. El display volverá a su estado normal.

5 Presione MULTI-CONTROL para borrar la memoria.

Se visualiza **CLEARED** y los datos del elemento seleccionado se borran de la memoria de esta unidad.

Cambio del orden de visualización del directorio de teléfonos

1 Visualice el menú de funciones.

Consulte *Introducción a las funciones avanzadas* en la página 40.

2 Utilice MULTI-CONTROL para seleccionar PH. B. NAME VIEW.

Se visualiza **INVERT NAMES YES**.

3 Presione MULTI-CONTROL para cambiar el orden de visualización de nombres.

Se visualiza **INVERTED**.

Si pulsa repetidamente **MULTI-CONTROL** se cambiará el orden de visualización entre el nombre y el apellido.

Selección del idioma de los menús

El idioma de los menús relativos al audio Bluetooth y el teléfono puede cambiarse.

- Es posible que algunos caracteres no se visualicen correctamente.

1 Visualice el menú de funciones.

Consulte *Introducción a las funciones avanzadas* en la página 40.

2 Utilice MULTI-CONTROL para seleccionar MENU.

3 Pulse MULTI-CONTROL para seleccionar el idioma.

ENGLISH (Inglés)—**ESPAÑOL** (Español)

Introducción a los ajustes de audio

1 Presione MULTI-CONTROL para visualizar el menú principal.

2 Utilice MULTI-CONTROL para seleccionar AUDIO.

Gire el control para cambiar la opción de menú. Presione para seleccionar. Se visualiza el menú de audio.

3 Haga girar MULTI-CONTROL para seleccionar la función de audio.

Haga girar **MULTI-CONTROL** para cambiar entre las funciones de audio en el siguiente orden.

FADER (ajuste del balance)—**P. EQ** (recuperación de ecualizador)—**EQ** (ajuste del ecualizador)—**EQ** (ajuste de precisión del ecualizador)—**LOUDNESS** (sonoridad)—**SUB W1** (ajuste de subgraves activado/desactivado)—**SUB W2** (ajuste de subgraves)—**HPF** (filtro de paso alto)—**BASS BOOST** (intensificación de graves)—**SLA** (ajuste del nivel de fuente)

- Se puede seleccionar **SUB W2** sólo cuando la salida de subgraves se activa en **SUB W1**.
- Al seleccionar FM como fuente, no se puede cambiar a **SLA**.
- Para volver a la visualización de cada fuente, presione **BAND/ESC**.
- Si no se utiliza ninguna función en aprox. 30 segundos, la pantalla volverá automáticamente a la visualización normal. 

Uso del ajuste del balance

Se puede cambiar el ajuste de fader/balance, de manera que proporcione un entorno de audio ideal en todos los asientos ocupados.

1 Visualice el menú de audio.

Consulte *Introducción a los ajustes de audio* en esta página.

2 Utilice MULTI-CONTROL para seleccionar FADER.

- Si el balance se ajustó con anterioridad, se visualizará **BALANCE**.

3 Pulse MULTI-CONTROL arriba o abajo para ajustar el balance entre los altavoces delanteros/traseros.

Cada vez que se pulsa **MULTI-CONTROL** arriba o abajo, se mueve el balance entre los altavoces delanteros/traseros hacia adelante o hacia atrás.

Se visualiza **FADER:F15** a **FADER:R15** mientras el balance entre los altavoces delanteros/traseros se mueve desde adelante hacia atrás.

- **FADER:F/R 0** es el ajuste apropiado cuando se usan sólo dos altavoces.
- Cuando el ajuste de la salida posterior es **SUB W**, no se puede ajustar el balance entre los altavoces delanteros/traseros. Consulte *Ajuste de la salida posterior y del controlador de subgraves* en la página 50.

4 Pulse MULTI-CONTROL izquierda o derecha para ajustar el balance entre los altavoces izquierdos/derechos.

Cada vez que se pulsa **MULTI-CONTROL** izquierda o derecha, se mueve el balance entre los altavoces izquierdos/derechos hacia la izquierda o hacia la derecha.

Se visualiza **BALANCE:L15** a **BALANCE:R15** mientras el balance entre los altavoces izquierdos/derechos se mueve desde la izquierda hacia la derecha. 

Uso del ecualizador

El ecualizador le permite ajustar la ecualización de acuerdo con las características acústicas del interior del automóvil.

Ajustes de audio

Recuperación de las curvas de ecualización

Hay seis tipos de curvas de ecualización memorizadas que se pueden recuperar con facilidad en cualquier momento. A continuación se ofrece una lista de estas curvas de ecualización.

Visualización	Curva de ecualización
POWERFUL	Potente
NATURAL	Natural
VOCAL	Vocal
CUSTOM	Personalizada
FLAT	Plana
SUPER BASS	Supergraves

- **CUSTOM** es una curva de ecualización ajustada creada por el usuario. Si realiza ajustes, la configuración de la curva de ecualización se memorizará en **CUSTOM**.
- Cuando se selecciona **FLAT** no se introduce ningún suplemento ni corrección en el sonido. Esto es útil para verificar el efecto de los ajustes de ecualización al cambiar alternativamente entre **FLAT** y una curva de ecualización ajustada.

1 Utilice MULTI-CONTROL para seleccionar P. EQ.

POWERFUL aparece en el display.

Si se ha seleccionado anteriormente la curva de ecualización, se visualizará la curva seleccionada previamente en lugar de **POWERFUL**.

2 Pulse MULTI-CONTROL izquierda o derecha para seleccionar una curva de ecualización.

Cada vez que se pulsa **MULTI-CONTROL** izquierda o derecha, se seleccionan las curvas de ecualización en el siguiente orden:

POWERFUL—NATURAL—VOCAL—CUSTOM—FLAT—SUPER BASS

Ajuste de las curvas de ecualización

Las curvas de ecualización que vienen predefinidas de fábrica se pueden ajustar a un nivel preciso (control de matiz).

1 Recupere la curva de ecualización que desea ajustar.

Consulte *Recuperación de las curvas de ecualización* en esta página.

2 Presione MULTI-CONTROL izquierda o derecha para seleccionar la banda de ecualización a ajustar.

EQ-LOW (bajo)—**EQ-MID** (medio)—**EQ-HI** (alto)

3 Pulse MULTI-CONTROL arriba o abajo para ajustar la curva de ecualización.

Se visualiza **+6** a **-6** mientras se aumenta o disminuye la curva de ecualización.

Ajuste preciso de la curva de ecualización

Se puede ajustar la frecuencia central y el factor Q (características de las curvas) de cada banda de curvas seleccionada (**EQ-LOW/ EQ-MID/EQ-HI**).

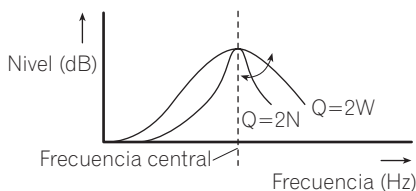

1 Utilice MULTI-CONTROL para seleccionar EQ.

2 Pulse MULTI-CONTROL izquierda o derecha para seleccionar la frecuencia deseada.

Baja: **40HZ—80HZ—100HZ—160HZ**

Media: **200HZ—500HZ—1KHZ—2KHZ**

Alta: **3KHZ—8KHZ—10KHZ—12KHZ**

3 Pulse MULTI-CONTROL arriba o abajo para seleccionar el factor Q deseado.

Factor Q

2N—1N—1W—2W 

Ajuste de la sonoridad

La sonoridad compensa las deficiencias en las gamas de sonido bajas y altas cuando se escucha a un volumen bajo.

1 Visualice el menú de audio.

Consulte *Introducción a los ajustes de audio* en la página 44.

2 Utilice MULTI-CONTROL para seleccionar LOUDNESS.

3 Presione MULTI-CONTROL para activar la sonoridad.

El nivel de sonoridad (p. ej., **MID**) aparece en el display.

- Para desactivar la sonoridad, vuelva a pulsar **MULTI-CONTROL**.

4 Pulse MULTI-CONTROL izquierda o derecha para seleccionar el nivel deseado.

Cada vez que se pulsa **MULTI-CONTROL** izquierda o derecha, se selecciona un nivel en el siguiente orden:

LOW (bajo)—**MID** (medio)—**HIGH** (alto) 

Uso de la salida de subgraves

Esta unidad está equipada con una salida de subgraves que se puede activar o desactivar. Además, se puede seleccionar la fase entre normal e inversa.

1 Visualice el menú de audio.

Consulte *Introducción a los ajustes de audio* en la página 44.

2 Utilice MULTI-CONTROL para seleccionar SUB W1.

3 Presione MULTI-CONTROL para activar la salida de subgraves.

NORMAL aparece en el display. Se activa la salida de subgraves.

- Para desactivar la salida de subgraves, vuelva a presionar **MULTI-CONTROL**.

4 Presione MULTI-CONTROL izquierda o derecha para seleccionar la fase de la salida de subgraves.

Presione **MULTI-CONTROL** izquierda para seleccionar la fase inversa y **REV** aparecerá en el display. Presione **MULTI-CONTROL** derecha para seleccionar la fase normal y **NORMAL** aparecerá en el display.

Configuración de los ajustes de subgraves

Cuando la salida de subgraves está activada, se puede ajustar la frecuencia de corte y el nivel de salida del altavoz de subgraves.

- Cuando la salida de subgraves está activada, se puede seleccionar **SUB W2**.

1 Visualice el menú de audio.

Consulte *Introducción a los ajustes de audio* en la página 44.

2 Utilice MULTI-CONTROL para seleccionar SUB W2.

3 Pulse MULTI-CONTROL izquierda o derecha para seleccionar la frecuencia de corte.

Cada vez que se pulsa **MULTI-CONTROL** izquierda o derecha, se selecciona una frecuencia de corte en el siguiente orden:

50—63—80—100—125

4 Pulse MULTI-CONTROL arriba o abajo para ajustar el nivel de salida del altavoz de subgraves.

Cada vez que se pulsa **MULTI-CONTROL** arriba o abajo, aumenta o disminuye el nivel de subgraves. Se visualiza **+6** a **-24** a medida que se aumenta o disminuye el nivel. 

Ajustes de audio

Uso del filtro de paso alto

Cuando no desea que se generen los sonidos bajos de la gama de frecuencias de salida de subgraves a través de los altavoces delanteros o traseros, active el filtro de paso alto (HPF). Sólo las frecuencias más altas que aquellas en la gama seleccionada se generan a través de los altavoces delanteros o traseros.

1 Visualice el menú de audio.

Consulte *Introducción a los ajustes de audio* en la página 44.

2 Utilice MULTI-CONTROL para seleccionar HPF.

3 Presione MULTI-CONTROL para activar el filtro de paso alto.

80HZ aparece en el display. Se activa el filtro de paso alto.

- Si el filtro de paso alto se ha ajustado con anterioridad, se visualizará la frecuencia previamente seleccionada en lugar de **80HZ**.
- Para desactivar el filtro de paso alto, vuelva a presionar **MULTI-CONTROL**.

4 Pulse MULTI-CONTROL izquierda o derecha para seleccionar la frecuencia de corte.

Cada vez que se pulsa **MULTI-CONTROL** izquierda o derecha, se selecciona una frecuencia de corte en el siguiente orden:

50HZ—63HZ—80HZ—100HZ—125HZ

Intensificación de los graves

La función de intensificación de graves intensifica el nivel de sonido grave.

1 Visualice el menú de audio.

Consulte *Introducción a los ajustes de audio* en la página 44.

2 Utilice MULTI-CONTROL para seleccionar BASS BOOST.

3 Presione MULTI-CONTROL arriba o abajo para seleccionar el nivel deseado.

Se visualiza **0** a **+6** mientras se aumenta o disminuye el nivel.

Ajuste de los niveles de la fuente

El ajuste del nivel de fuente (**SLA**) le permite ajustar el nivel de volumen de cada fuente para evitar cambios radicales en el volumen cuando se cambia entre las fuentes.

- Los ajustes se basan en el nivel de volumen de FM, que se mantiene inalterado.

1 Compare el nivel de volumen de FM con el de la fuente que desea ajustar.

2 Visualice el menú de audio.

Consulte *Introducción a los ajustes de audio* en la página 44.

3 Utilice MULTI-CONTROL para seleccionar SLA.

4 Presione MULTI-CONTROL arriba o abajo para ajustar el volumen de la fuente.

Cada vez que se pulsa **MULTI-CONTROL** arriba o abajo, se aumenta o disminuye el volumen de la fuente.

Se visualiza **+4** a **-4** mientras se aumenta o disminuye el volumen de la fuente.



Notas

- El nivel del volumen de AM también se puede regular con el ajuste del nivel de fuente.
- El reproductor de CD incorporado y el reproductor de CD múltiple se definen automáticamente con el mismo ajuste del nivel de fuente.
- La unidad externa 1 y la unidad externa 2 se definen automáticamente con el mismo ajuste del nivel de fuente.

Configuración de los ajustes iniciales

1 Mantenga presionado SRC hasta que se apague la unidad.

2 Mantenga presionado MULTI-CONTROL hasta que el menú de ajustes iniciales aparezca en el display.

3 Gire MULTI-CONTROL para seleccionar uno de los ajustes iniciales.

CLNDR (calendario)—**CLOCK** (reloj)—**FM STEP** (paso de sintonía de FM)—**AM STEP** (paso de sintonía de AM)—**WARNING** (tono de advertencia)—**AUX1** (entrada auxiliar 1)—**AUX2** (entrada auxiliar 2)—**REAR SP** (salida posterior y controlador de subgraves)—**TEL** (silenciador de teléfono/atenuación)—**EVERSCROLL** (desplazamiento continuo)—**BT AUDIO** (audio Bluetooth)—**PIN CODE INPUT** (ingreso del código PIN)—**EDIT DEVICE NAME** (edición del nombre de dispositivo)—**BT INFO** (información de versión de Bluetooth)—**BT RESET:MEMORY** (reajuste de Bluetooth)—**SOFTWARE UPDATE** (actualización software)

- También se puede seleccionar la función presionando **FUNCTION** en el mando a distancia.
- Para cancelar los ajustes iniciales, presione **BAND/ESC**. 

Ajuste de la fecha

La visualización de calendario ajustada en este modo aparece cuando la fuente del teléfono está seleccionada y las fuentes o la demostración de características están desactivadas.

1 Visualice el menú de ajustes iniciales. Consulte *Configuración de los ajustes iniciales* en esta página.

2 Utilice MULTI-CONTROL para seleccionar CLNDR. CLNDR aparece en el display.

3 Pulse MULTI-CONTROL izquierda o derecha para seleccionar el segmento de la visualización de calendario que desea ajustar.

Día—Mes—Año

Al seleccionar las horas o los minutos de la visualización de calendario, los dígitos seleccionados destellarán.

4 Pulse MULTI-CONTROL arriba o abajo para ajustar la fecha.

Al pulsar **MULTI-CONTROL** arriba se aumentará el día, mes o año seleccionado. Al pulsar **MULTI-CONTROL** abajo se disminuirá el día, mes o año seleccionado. 

Ajuste del reloj

Siga estas instrucciones para ajustar el reloj.

1 Visualice el menú de ajustes iniciales.

Consulte *Configuración de los ajustes iniciales* en esta página.

2 Utilice MULTI-CONTROL para seleccionar CLOCK.

3 Presione MULTI-CONTROL izquierda o derecha para seleccionar el segmento de la visualización del reloj que desea ajustar.

Hora—Minuto

Al seleccionar las horas o los minutos del reloj, el segmento seleccionado parpadeará.

4 Presione MULTI-CONTROL arriba o abajo para ajustar el reloj.



Nota

Se puede sincronizar el reloj con una señal temporal presionando **MULTI-CONTROL**.

- Si los minutos son **00 a 29**, éstos se redondean hacia abajo (p. ej., **10:18** se redondea en **10:00**).
- Si los minutos son **30 a 59**, éstos se redondean hacia arriba (p. ej., **10:36** se redondea en **11:00**). 

Ajustes iniciales

Ajuste del paso de sintonía de FM

El paso de sintonía de FM que utiliza la sintonización por búsqueda se puede cambiar entre 100 kHz, el paso predefinido, y 50 kHz.

- Si la sintonización por búsqueda se realiza en pasos de 50 kHz, es posible que las emisoras se sintonicen de manera imprecisa. En ese caso, sintonícelas manualmente o vuelva a utilizar la función de sintonización por búsqueda.

1 Visualice el menú de ajustes iniciales.

Consulte *Configuración de los ajustes iniciales* en la página anterior.

2 Utilice MULTI-CONTROL para seleccionar FM STEP.

3 Pulse MULTI-CONTROL para seleccionar el paso de sintonía de FM.

Al pulsar **MULTI-CONTROL** repetidamente se cambiará el paso de sintonía de FM entre 50 kHz y 100 kHz. El paso de sintonía de FM seleccionado aparecerá en el display.



Nota

El paso de sintonía es de 50 kHz durante la sintonización manual.

Ajuste del paso de sintonía de AM

El paso de sintonía de AM se puede cambiar entre 9 kHz, el paso predefinido, y 10 kHz. Si se utiliza el sintonizador en América del Norte, América Central o América del Sur, se deberá cambiar el paso de sintonía de 9 kHz (531 a 1 602 kHz permisibles) a 10 kHz (530 a 1 640 kHz permisibles).

1 Visualice el menú de ajustes iniciales.

Consulte *Configuración de los ajustes iniciales* en la página anterior.

2 Utilice MULTI-CONTROL para seleccionar AM STEP.

3 Pulse MULTI-CONTROL para seleccionar el paso de sintonía de AM.

Al pulsar **MULTI-CONTROL** repetidamente se cambiará el paso de sintonía de AM entre 9 kHz y 10 kHz. El paso de sintonía de AM seleccionado aparecerá en el display.

Cambio del tono de advertencia

Si no se extrae la carátula de la unidad principal transcurridos cuatro segundos después de desconectar la llave de contacto del automóvil, escuchará un sonido de advertencia. Puede desactivar este tono de advertencia.

1 Visualice el menú de ajustes iniciales.

Consulte *Configuración de los ajustes iniciales* en la página anterior.

2 Utilice MULTI-CONTROL para seleccionar WARNING.

3 Presione MULTI-CONTROL para activar el tono de advertencia.

- Para desactivar el tono de advertencia, vuelva a presionar **MULTI-CONTROL**.

Cambio del ajuste de un equipo auxiliar

Los dispositivos auxiliares conectados a esta unidad se pueden activar por separado. Al utilizarla, fije en ON cada fuente AUX. Para obtener más información sobre la conexión y el uso de dispositivos auxiliares, consulte *Uso de la fuente AUX* en la página 54.

1 Visualice el menú de ajustes iniciales.

Consulte *Configuración de los ajustes iniciales* en la página anterior.

2 Utilice MULTI-CONTROL para seleccionar AUX1/AUX2.

3 Pulse MULTI-CONTROL para activar AUX1/AUX2.

- Para desactivar la función AUX, vuelva a presionar **MULTI-CONTROL**. 

Ajuste de la salida posterior y del controlador de subgraves

La salida posterior de esta unidad (salida de cables de altavoces traseros) se puede usar para la conexión de altavoces de toda la gama (**FULL**) o de subgraves (**SUB W**). Si se cambia el ajuste de la salida posterior a **SUB W**, se podrá conectar el cable de altavoces traseros directamente al altavoz de subgraves sin necesidad de usar un amplificador auxiliar. Inicialmente, la unidad está ajustada para una conexión de altavoces traseros de toda la gama (**FULL**).

1 Visualice el menú de ajustes iniciales.

Consulte *Configuración de los ajustes iniciales* en la página 48.

2 Utilice MULTI-CONTROL para seleccionar REAR SP.

3 Presione MULTI-CONTROL para cambiar el ajuste de la salida posterior.

Al presionar **MULTI-CONTROL** se cambiará entre **FULL** (altavoz de toda la gama) y **SUB W** (altavoz de subgraves), y se visualizará el estado correspondiente.

- Cuando no se conecta el altavoz de subgraves a la salida posterior, seleccione **FULL** (altavoz de gama total).
- Cuando se conecta el altavoz de subgraves a la salida posterior, seleccione **SUB W** (altavoz de subgraves).



Notas

- Aunque cambie este ajuste, no se producirá ningún sonido a menos que active la salida

de subgraves (consulte *Uso de la salida de subgraves* en la página 46).

- Si cambia este ajuste, la salida de subgraves vuelve a los ajustes de fábrica en el menú de audio. 

Cambio del silenciamiento/atenuación del sonido

El sonido proveniente de este sistema se silencia o atenúa automáticamente cuando se recibe la señal desde el equipo con función de silenciamiento.

- El sonido se silencia o atenúa, se visualizan **MUTE** o **ATT ON** y no se puede ajustar el audio.
- El sonido proveniente de este sistema vuelve a la normalidad cuando se cancela el silenciador o la atenuación.

1 Visualice el menú de ajustes iniciales.

Consulte *Configuración de los ajustes iniciales* en la página 48.

2 Utilice MULTI-CONTROL para seleccionar TEL.

3 Presione MULTI-CONTROL para cambiar el modo de silenciador/atenuación de teléfono.

Al pulsar **MULTI-CONTROL** se cambiará entre **ATT** (atenuación) y **MUTE** (silenciamiento), y se visualizará el estado correspondiente. 

Cambio del desplazamiento continuo

Si la función de desplazamiento continuo está activada (ON), la información de texto grabada se desplaza de manera ininterrumpida. Desactive la función (OFF) si desea que la información se desplace una sola vez.

1 Visualice el menú de ajustes iniciales.

Consulte *Configuración de los ajustes iniciales* en la página 48.

Ajustes iniciales

2 Utilice MULTI-CONTROL para seleccionar EVERSCROLL.

3 Presione MULTI-CONTROL para activar la función de desplazamiento continuo.

- Para desactivar la función de desplazamiento continuo, vuelva a presionar **MULTI-CONTROL**. 

Activación de la fuente BT AUDIO

Es necesario activar la fuente **BT AUDIO** para utilizar un reproductor de audio Bluetooth.

1 Visualice el menú de ajustes iniciales.

Consulte *Configuración de los ajustes iniciales* en la página 48.

2 Utilice MULTI-CONTROL para seleccionar BT AUDIO.

3 Presione MULTI-CONTROL para encender la fuente BT AUDIO.

- Para apagar la fuente **BT AUDIO**, vuelva a presionar **MULTI-CONTROL**. 

Ingreso del código PIN para la conexión inalámbrica Bluetooth

Para conectar su teléfono móvil a esta unidad a través de tecnología inalámbrica Bluetooth, debe ingresar el código PIN en su teléfono para verificar la conexión. El código predefinido es **0000**, aunque puede cambiarlo en esta función.

- Con algunos reproductores de audio Bluetooth, es posible que tenga que introducir previamente el código PIN de su reproductor de audio para conectarlo a esta unidad.

1 Visualice el menú de ajustes iniciales.

Consulte *Configuración de los ajustes iniciales* en la página 48.

2 Utilice MULTI-CONTROL para seleccionar PIN CODE INPUT.

3 Presione MULTI-CONTROL arriba o abajo para seleccionar un número.

4 Presione MULTI-CONTROL izquierda o derecha para mover el cursor a la anterior o siguiente posición.

5 Después de ingresar el código PIN (hasta 16 dígitos), presione MULTI-CONTROL.

El código PIN se puede almacenar en la memoria.

Cuando presione de nuevo **MULTI-CONTROL** en el mismo display, el código PIN que ha introducido se almacenará en esta unidad.

- Al presionar **MULTI-CONTROL** derecha en el display de confirmación, se volverá al display de ingreso de código PIN y se podrá cambiar. 

Edición del nombre del dispositivo

Es posible editar el nombre del dispositivo.

El ajuste predefinido del nombre del dispositivo es **PIONEER FLAP BT**.

1 Visualice el menú de ajustes iniciales.

Consulte *Configuración de los ajustes iniciales* en la página 48.

2 Utilice MULTI-CONTROL para seleccionar EDIT DEVICE NAME.

3 Pulse DISP para seleccionar el tipo de carácter deseado.

Pulse **DISP** repetidamente para cambiar entre los siguientes tipos de caracteres:
Alfabeto—Números

4 Pulse MULTI-CONTROL arriba o abajo para seleccionar una letra del alfabeto.

5 Presione MULTI-CONTROL izquierda o derecha para mover el cursor a la anterior o siguiente posición de carácter.

6 Mueva el cursor a la última posición presionando MULTI-CONTROL derecha después de ingresar el nombre del dispositivo.

Vuelva a presionar **MULTI-CONTROL** derecha para almacenar el nombre del dispositivo temporalmente en la memoria.

- Presionando **MULTI-CONTROL** también se puede almacenar el nombre del dispositivo temporalmente en la memoria. Con este método no es necesario que el cursor esté en la última posición.
- Si se ha especificado un carácter no válido, no se muestran los caracteres siguientes.
- Si se ha especificado un carácter no válido al inicio, el nombre del dispositivo no se puede almacenar en la memoria.

Visualización de la versión del sistema para tareas de reparación

Si se produce un fallo de funcionamiento en la unidad y debe ponerse en contacto con su proveedor para que realice la reparación, es posible que tenga que indicar la versión del sistema de esta unidad y del módulo Bluetooth. Puede visualizar las versiones y confirmarlas.

1 Visualice el menú de ajustes iniciales.

Consulte *Configuración de los ajustes iniciales* en la página 48.

2 Utilice MULTI-CONTROL para seleccionar BT INFO.

Se muestra la versión del sistema (microprocesador) de esta unidad.

3 Presione MULTI-CONTROL izquierda para cambiar a la versión del módulo Bluetooth de esta unidad.

- Si se presiona **MULTI-CONTROL** derecha, regresa a la versión del sistema de esta unidad.

Reajuste del módulo de tecnología inalámbrica Bluetooth

Es posible eliminar los datos del teléfono Bluetooth y del reproductor de audio Bluetooth.

Para proteger la información personal, le recomendamos eliminar estos datos antes de transferir la unidad a otras personas. Se eliminarán los siguientes ajustes.

- Entradas del directorio de teléfonos en el teléfono Bluetooth
- Números de presintonía que haya en el teléfono Bluetooth
- Asignación de registro del teléfono Bluetooth
- Historial de llamadas del teléfono Bluetooth
- Historial del reproductor de audio Bluetooth conectado más recientemente

1 Visualice el menú de ajustes iniciales.

Consulte *Configuración de los ajustes iniciales* en la página 48.

2 Utilice MULTI-CONTROL para seleccionar BT RESET:MEMORY.

3 Presione MULTI-CONTROL derecha para mostrar una pantalla de confirmación.

Se visualiza **BT RESET:YES**. La función Borrar memoria se ajustará ahora en modo en espera.

- Si no desea reajustar la memoria del teléfono, pulse **BAND/ESC**.

4 Presione MULTI-CONTROL para borrar la memoria.

Actualización del software sobre la conexión Bluetooth

Esta función se utiliza para actualizar esta unidad con la última versión del software disponible. Para más detalles sobre el software y la actualización, consulte nuestro sitio web.

1 Visualice el menú de ajustes iniciales.

Consulte *Configuración de los ajustes iniciales* en la página 48.

2 Utilice MULTI-CONTROL para seleccionar SOFTWARE UPDATE.

3 Presione MULTI-CONTROL arriba o abajo para seleccionar un grupo apropiado.

4 Presione MULTI-CONTROL para mostrar el modo de transferencia de datos.

- Para finalizar la actualización, siga las instrucciones en pantalla. 

Uso de la fuente AUX

En esta unidad, se pueden conectar hasta dos dispositivos auxiliares como VCR o dispositivos portátiles (se venden por separado). Cuando están conectados, los dispositivos auxiliares se identifican automáticamente como fuentes AUX y se asignan a **AUX1** o **AUX2**. La relación entre las fuentes **AUX1** y **AUX2** se explica a continuación.

Acerca de AUX1 y AUX2

Existen dos métodos para conectar dispositivos auxiliares a esta unidad.

Fuente AUX1:

Al conectar un equipo auxiliar utilizando un cable miniconector estéreo

- **Inserte el miniconector estéreo en el conector de entrada de esta unidad.**

Para obtener más información, consulte el manual de instalación.

Este dispositivo auxiliar se ajusta automáticamente como **AUX1**.

Fuente AUX2:

Al conectar equipos auxiliares usando un Interconector IP-BUS-RCA (se vende por separado)

- **Use un Interconector IP-BUS-RCA como el CD-RB20/CD-RB10 (se vende por separado) para conectar esta unidad a un equipo auxiliar provisto de una salida RCA.**

Para obtener más detalles, consulte el manual de instrucciones del Interconector IP-BUS-RCA.

Este dispositivo auxiliar se ajusta automáticamente como **AUX2**.

- Sólo puede hacer este tipo de conexión si el dispositivo auxiliar tiene salidas RCA.

Selección de AUX como la fuente

- **Presione SRC para seleccionar AUX como la fuente.**

▪ Si el ajuste auxiliar no está activado, no es posible seleccionar **AUX**. Para obtener más detalles, consulte *Cambio del ajuste de un equipo auxiliar* en la página 49.

Ajuste del título AUX

Se puede cambiar el título que se visualiza para cada fuente **AUX1** o **AUX2**.

- 1 Después de haber seleccionado AUX como la fuente, utilice MULTI-CONTROL y seleccione FUNCTION para visualizar TITLE INPUT.**

- 2 Introduzca un título siguiendo el mismo procedimiento que con el reproductor de CD incorporado.**

Para obtener más información sobre el funcionamiento, consulte *Ingreso de títulos de discos* en la página 19. □

Uso de la unidad externa

Por unidad externa se entiende un producto Pioneer (como el que pueda estar disponible en el futuro) que, si bien es incompatible como fuente, permite el control de funciones básicas con esta unidad. Dos unidades externas se pueden controlar con este sistema.

Cuando se conectan dos unidades externas, la unidad les asigna automáticamente la unidad externa 1 o la unidad externa 2.

Las funciones básicas de la unidad externa se explican a continuación. Las funciones asignadas varían dependiendo de la unidad externa conectada. Para obtener más información sobre las funciones, consulte el manual de instrucciones de la unidad externa.

Otras funciones

Selección de la unidad externa como fuente

- Presione **SRC** para seleccionar **EXTERNAL** como la fuente.

Funcionamiento básico

Las funciones asignadas a las siguientes operaciones varían dependiendo de la unidad externa conectada. Para obtener más información sobre las funciones, consulte el manual de instrucciones de la unidad externa conectada.

- Presione **BAND/ESC**.
- Mantenga presionado **BAND/ESC**.
- Pulse **MULTI-CONTROL** izquierda o derecha.
- Pulse y mantenga pulsado **MULTI-CONTROL** hacia la izquierda o derecha.
- Pulse **MULTI-CONTROL** arriba o abajo.

Funciones avanzadas

1 Presione **MULTI-CONTROL** para visualizar el menú principal.

2 Utilice **MULTI-CONTROL** para seleccionar **FUNCTION**.

Gire el control para cambiar la opción de menú. Presione para seleccionar.

3 Gire **MULTI-CONTROL** para seleccionar la función.

FUNC1 (función 1)—**FUNC2** (función 2)—**FUNC3** (función 3)—**FUNC4** (función 4)—**AUTO/MANUAL** (automático/manual)



Nota

Para volver a la visualización normal, presione **BAND/ESC**.

Activación y desactivación de la visualización del reloj

Se puede activar y desactivar la visualización del reloj.

- Aunque las fuentes y la demostración de características estén desactivadas, la visualización del reloj aparece en el display.

● Presione **CLOCK** para activar o desactivar la visualización del reloj.

Cada vez que se presiona **CLOCK**, se activa o desactiva la visualización del reloj.

- La visualización del reloj desaparece momentáneamente cuando se utilizan otras funciones, pero vuelve a aparecer después de 25 segundos.

Cambio de la indicación del display y la iluminación de los botones

La indicación del display y la iluminación de los botones se pueden activar o desactivar.

● Mantenga presionado **DISP OFF**.

Cada vez que se mantiene presionado **DISP OFF**, se activa o desactiva la indicación del display y la iluminación de los botones.

- Cuando el indicador de display está apagado, se ilumina el botón **CLOCK/DISP OFF**.
- Aunque el indicador de display esté apagado, pueden realizarse operaciones. Si se realiza una operación mientras el indicador de display está apagado, el display se iluminará durante unos segundos y después volverá a apagarse.

Uso del botón PGM

Se pueden utilizar las funciones preprogramadas de cada fuente con **PGM** en el mando a distancia.

El mando a distancia CD-R510 se vende por separado.

● **Presione PGM para activar la pausa al seleccionar las siguientes fuentes:**

- **COMPACT DISC** – Reproductor de CD incorporado
 - **USB** – Reproductor de audio portátil USB/memoria USB
 - **IPOD** – iPod
 - **MULTI CD** – Reproductor de CD múltiple
 - **BT AUDIO** – Reproductor de audio Bluetooth
 - **DVD** – Reproductor de DVD/reproductor de DVD múltiple
- Para desactivar la pausa, vuelva a presionar **PGM**.

● **Mantenga presionado PGM para activar la función BSM al seleccionar el sintonizador como la fuente.**

Mantenga presionado **PGM** hasta que se active la función BSM.

- Para cancelar el proceso de almacenamiento, vuelva a presionar **PGM**.

● **Mantenga presionado PGM para activar la función BSSM al seleccionar el televisor como la fuente.**

Mantenga presionado **PGM** hasta que se active la función BSSM.

- Para cancelar el proceso de almacenamiento, vuelva a presionar **PGM**.

● **Presione PGM para activar FUNC1 (función 1) al seleccionar la unidad externa como fuente.**

- Para desactivar **FUNC1** (función 1), presione **PGM** de nuevo.
- La función asignada **FUNC1** (función 1) varía dependiendo de la unidad externa conectada.

Accesorios disponibles

Para reproducir canciones en el iPod

Funcionamiento básico

Puede utilizar esta unidad para controlar un adaptador de interfaz para iPod, que se vende por separado.

- **Avance rápido o retroceso**

Pulse y mantenga pulsado **MULTI-CONTROL** hacia la izquierda o derecha.

- **Selección de una pista**

Pulse **MULTI-CONTROL** izquierda o derecha.



Notas

- Lea las precauciones sobre el iPod en la página 73.
- Mientras el iPod está conectado a esta unidad, aparece en él **PIONEER** (o ✓ (marca de verificación)).
- Si aparece un mensaje de error, consulte *Mensajes de error* en la página 67.
- Cuando la llave de encendido está fijada en ACC u ON, la batería del iPod se carga mientras esté conectado a esta unidad.
- Cuando el iPod está conectado a esta unidad, no se puede encender ni apagar.
- Antes de conectar el conector del Dock de esta unidad al iPod, desconecte los auriculares del iPod.
- El iPod se apaga aproximadamente dos minutos después de que el contacto para el arranque esté en OFF.

Visualización de información de texto en el iPod

El funcionamiento es el mismo que el del iPod conectado a la interfaz de esta unidad (consulte *Visualización de información de texto en el iPod* en la página 23).

Para buscar una canción

El funcionamiento es el mismo que el del iPod conectado a la interfaz de esta unidad (consulte *Para buscar una canción* en la página 22).

Sin embargo, las categorías seleccionables varían ligeramente. Las categorías que se pueden seleccionar son

PLAYLISTS (listas de reproducción)—**ARTISTS** (artistas)—**ALBUMS** (álbumes)—**SONGS** (canciones)—**GENRES** (géneros)

Introducción a las funciones avanzadas

1 Presione MULTI-CONTROL para visualizar el menú principal.

2 Utilice MULTI-CONTROL para seleccionar FUNCTION.

Gire el control para cambiar la opción de menú. Presione para seleccionar. Se visualiza el menú de funciones.

3 Gire MULTI-CONTROL para seleccionar la función.

REPEAT (repetición de reproducción)—

SHUFFLE (reproducción aleatoria)—**PAUSE** (pausa)

Función y operación

Las operaciones **REPEAT** y **PAUSE** son básicamente las mismas que las del reproductor de CD incorporado.

Nombre de la función	Operación
REPEAT	<p>Consulte <i>Selección de una gama de repetición de reproducción</i> en la página 18. Sin embargo, las gamas de repetición de reproducción que puede seleccionar son diferentes a las de un reproductor de CD incorporado. Las gamas de repetición para la reproducción del iPod son:</p> <ul style="list-style-type: none"> • ONE – Repite la canción actual • ALL – Repite todas las canciones de la lista seleccionada
PAUSE	Consulte <i>Pausa de la reproducción</i> en la página 19.

**Notas**

- Para volver a la visualización normal, presione **BAND/ESC**.
- Si no se utiliza ninguna función en aprox. 30 segundos, la pantalla volverá automáticamente a la visualización normal.

Reproducción de las canciones en un orden aleatorio (selección aleatoria)

- Presione **↻** repetidamente para seleccionar el ajuste deseado.
 - **SONGS** – Reproduce canciones siguiendo un orden aleatorio dentro de la lista.
 - **ALBUMS** – Reproduce canciones siguiendo un orden aleatorio dentro del álbum.
 - **OFF** – Cancela la reproducción aleatoria.
- Para desactivar la función de shuffle off, vuelva a presionar **↻**.

**Nota**

También puede realizar esta operación en el menú que aparece al utilizar el **MULTI-CONTROL**. 

Reproductor de CD múltiple

Funciones básicas

Se puede usar esta unidad para controlar un reproductor de CD múltiple, que se vende por separado.

- Sólo las funciones descritas en este manual son compatibles con los reproductores de CD múltiple de 50 discos.
- Esta unidad no está diseñada para utilizar las funciones de lista de títulos de los discos con un reproductor de CD múltiple de 50 discos. Consulte *Selección de discos de la lista de títulos de los discos en la página 62* para obtener información sobre las funciones de lista de títulos de los discos.

- **Selección de un disco**

Pulse **MULTI-CONTROL** arriba o abajo.

- También se puede seleccionar un disco, utilizando los botones **1** a **6** en el mando a distancia.
 - Para los discos 1 a 6, presione el número del botón correspondiente.
 - Para los discos 7 a 12, mantenga presionados los números correspondientes, como **1** para el disco 7, hasta que el número del disco aparezca en la pantalla.

- **Avance rápido o retroceso**

Pulse y mantenga pulsado **MULTI-CONTROL** hacia la izquierda o derecha.

- **Selección de una pista**

Pulse **MULTI-CONTROL** izquierda o derecha.

**Notas**

- Mientras el reproductor de CD múltiple realiza las funciones preparatorias, se visualiza **READY**.
- Si aparece un mensaje de error, consulte el manual de instrucciones del reproductor de CD múltiple.
- Si no hay discos en el cargador de CD del reproductor de CD múltiple, se visualiza **NO DISC**.

Accesorios disponibles

Uso de las funciones CD TEXT

Estas funciones sólo se pueden usar con un reproductor de CD múltiple compatible con CD TEXT.

Es la misma operación que la del reproductor de CD incorporado.

Consulte *Visualización de información de texto en el disco* en la página 16.

Selección directa de una pista

Es la misma operación que la del reproductor de CD incorporado.

Consulte *Selección directa de una pista* en la página 16.

Introducción a las funciones avanzadas

Sólo puede utilizar **COMP/DBE** (compresión y DBE) con un reproductor de CD múltiple compatible.

1 Presione MULTI-CONTROL para visualizar el menú principal.

2 Utilice MULTI-CONTROL para seleccionar FUNCTION.

Gire el control para cambiar la opción de menú. Presione para seleccionar. Se visualiza el menú de funciones.

3 Gire MULTI-CONTROL para seleccionar la función.

REPEAT (repetición de reproducción)—**RANDOM** (reproducción aleatoria)—**SCAN** (reproducción con exploración)—**PAUSE** (pausa)—**COMP/DBE** (compresión y DBE)—**ITS PLAY** (reproducción ITS)—**ITS MEMORY** (programación ITS)—**TITLE INPUT** (introducción de títulos de discos)

- Si no se utilizan funciones diferentes a **ITS MEMORY** y **TITLE INPUT** en unos 30 segundos, la pantalla volverá automáticamente a la visualización normal.
- Al reproducir un disco CD TEXT en un reproductor de CD múltiple compatible con CD TEXT,

no se podrá cambiar a **TITLE INPUT**. El título del disco ya se ha grabado en un disco CD TEXT.

Función y operación

Las operaciones **REPEAT**, **RANDOM**, **SCAN**, **PAUSE**, **COMP/DBE** y **TITLE INPUT** son básicamente las mismas que las del reproductor de CD incorporado.

Nombre de la función	Operación
REPEAT	Consulte <i>Selección de una gama de repetición de reproducción</i> en la página 18. Sin embargo, las gamas de repetición de reproducción que puede seleccionar son diferentes a las de un reproductor de CD incorporado. Las gamas de repetición para la reproducción del reproductor de CD múltiple son: <ul style="list-style-type: none"> • MCD – Repite todos los discos que se encuentran en el reproductor de CD múltiple • TRACK – Sólo repite la pista actual • DISC – Repite el disco actual
RANDOM	Consulte <i>Reproducción de las pistas en orden aleatorio</i> en la página 18.
SCAN	Consulte <i>Exploración de carpetas y pistas</i> en la página 18.
PAUSE	Consulte <i>Pausa de la reproducción</i> en la página 19.
TITLE INPUT	Consulte <i>Ingreso de títulos de discos</i> en la página 19.



Notas

- Para volver a la pantalla de reproducción, presione **BAND/ESC**.
- Si se seleccionan otros discos durante la repetición de reproducción, la gama de repetición cambia a **MCD**.

Accesorios disponibles

- Si se realiza una búsqueda de pistas o un avance/retroceso rápido durante **TRACK**, la gama de repetición de reproducción cambia a **DISC**.
- Una vez finalizada la exploración de pistas o discos, volverá a comenzar la reproducción normal de las pistas.

Uso de la compresión y del enfatizador de graves

Estas funciones sólo se pueden utilizar con un reproductor de CD múltiple compatible.

Las funciones COMP (compresión) y DBE (enfatizador dinámico de graves) le permiten ajustar la calidad de reproducción de sonido del reproductor de CD múltiple.

1 Visualice el menú de funciones.

Consulte *Introducción a las funciones avanzadas* en la página anterior.

2 Utilice MULTI-CONTROL para seleccionar COMP/DBE en el menú de funciones.

- Si el reproductor de CD múltiple no es compatible con la función COMP/DBE, se visualiza **NO COMP** cuando se intenta seleccionar la función.

3 Pulse MULTI-CONTROL para seleccionar su ajuste favorito.

OFF—COMP 1—COMP 2—OFF—DBE 1—DBE 2

Uso de listas de reproducción ITS

La función ITS (selección instantánea de pista) le permite crear una lista de reproducción de las pistas favoritas incluidas en el cargador del reproductor de CD múltiple.

Después de añadir sus pistas favoritas a la lista de reproducción, puede activar la reproducción ITS y reproducir sólo las pistas seleccionadas.

Puede utilizar la función ITS para ingresar y reproducir hasta 99 pistas por disco desde hasta 100 discos (incluidos los títulos de los discos)

(con reproductores de CD múltiple vendidos antes del CDX-P1250 y el CDX-P650, es posible guardar hasta 24 pistas en la lista de reproducción).

Creación de una lista de reproducción con la programación ITS

1 Reproduzca el CD que desea programar.

Presione **MULTI-CONTROL** arriba o abajo para seleccionar el CD.

2 Visualice el menú de funciones.

Consulte *Introducción a las funciones avanzadas* en la página anterior.

3 Utilice MULTI-CONTROL para seleccionar ITS MEMORY en el menú de funciones.

4 Seleccione la pista deseada presionando MULTI-CONTROL izquierda o derecha.

5 Presione MULTI-CONTROL arriba para almacenar la pista que se está reproduciendo actualmente en la lista de reproducción.

Se visualiza **MEMORY COMPLETE** y se agrega la pista actual a la lista de reproducción.

6 Presione BAND/ESC para volver a la visualización de reproducción.



Nota

Una vez que los datos para 100 discos han sido almacenados en la memoria, los datos para un nuevo disco sobrescriben los datos más antiguos.

Accesorios disponibles

Reproducción de la lista de reproducción ITS

La reproducción ITS le permite escuchar las pistas que ha ingresado en su lista de reproducción ITS. Cuando activa la reproducción ITS, se comenzarán a reproducir las pistas de la lista de reproducción ITS en el reproductor de CD múltiple.

1 Seleccione la gama de repetición.

Consulte *Reproducción de las pistas en orden aleatorio* en la página 18.

2 Visualice el menú de funciones.

Consulte *Introducción a las funciones avanzadas* en la página 59.

3 Utilice MULTI-CONTROL para seleccionar ITS PLAY en el menú de funciones.

4 Presione MULTI-CONTROL para activar la reproducción ITS.

ITS PLAY: ON aparece en el display. La reproducción de las pistas de la lista comienza en la gama de repetición **MCD** o **DISC** seleccionada con anterioridad.

- Si no hay pistas programadas en la gama actual de reproducción ITS, se visualiza

ITS PLAY: EMPTY.

- Vuelva a presionar **MULTI-CONTROL** para desactivar la reproducción ITS.

Borrado de una pista de la lista de reproducción ITS

Puede eliminar una pista de la lista de reproducción ITS si la función de reproducción ITS está activada.

Si la reproducción ITS ya está activada, vaya al paso 2. Si la reproducción ITS no está activada, utilice **MULTI-CONTROL**.

1 Reproduzca el CD que tiene la pista que desea eliminar de la lista de reproducción ITS y active la reproducción ITS.

Consulte *Reproducción de la lista de reproducción ITS* en esta página.

2 Visualice el menú de funciones.

Consulte *Introducción a las funciones avanzadas* en la página 59.

3 Utilice MULTI-CONTROL para seleccionar ITS MEMORY en el menú de funciones.

4 Seleccione la pista deseada presionando MULTI-CONTROL izquierda o derecha.

5 Pulse MULTI-CONTROL abajo para eliminar la pista de la lista de reproducción ITS.

La pista que se está reproduciendo se borra de la lista de reproducción ITS y comienza la reproducción de la siguiente pista.

6 Presione BAND/ESC para volver a la visualización de reproducción.

Borrado de un CD de la lista de reproducción ITS

Puede borrar todas las pistas de un CD de la lista de reproducción ITS, si la función de reproducción ITS está desactivada.

1 Reproduzca el CD que desea borrar.

Presione **MULTI-CONTROL** arriba o abajo para seleccionar el CD.

2 Visualice el menú de funciones.

Consulte *Introducción a las funciones avanzadas* en la página 59.

3 Utilice MULTI-CONTROL para seleccionar ITS MEMORY en el menú de funciones.

4 Pulse MULTI-CONTROL abajo para borrar todas las pistas del CD que se está reproduciendo de la lista de reproducción ITS.

Todas las pistas del CD que se está reproduciendo se borran de la lista de reproducción y se visualiza **MEMORY DELETED.**

5 Presione BAND/ESC para volver a la visualización de reproducción.

Uso de las funciones de títulos de discos

Se pueden introducir títulos de CD y visualizarlos. De esta manera, se puede buscar y seleccionar con facilidad el disco deseado.

Ingreso de títulos de discos

Utilice la función de ingreso de títulos de discos para almacenar hasta 100 títulos de CD (con la lista de reproducción ITS) en el reproductor de CD múltiple. Cada título puede tener una longitud de hasta 10 caracteres. Para obtener más información sobre el funcionamiento, consulte *Ingreso de títulos de discos* en la página 19.

- Los títulos se conservan en la memoria, aun después de que se retiren los discos del cargador, y se recuperan cuando se vuelven a insertar los discos correspondientes.
- Una vez que los datos para 100 discos han sido almacenados en la memoria, los datos para un nuevo disco sobrescriben los datos más antiguos.

Visualización de los títulos de discos

Puede visualizar la información de texto en cualquier disco para el que haya introducido un título de disco.

Es la misma operación que la del reproductor de CD incorporado.

Consulte *Visualización de información de texto en el disco* en la página 16.

Selección de discos de la lista de títulos de los discos

Esta función le permite ver la lista de los títulos de los discos que se han introducido en el reproductor de CD múltiple y seleccionar uno de ellos para su reproducción.

1 Presione LIST para cambiar al modo de lista de títulos de los discos durante la visualización de reproducción.

2 Utilice MULTI-CONTROL para seleccionar el título del disco deseado.

Haga girar el control para cambiar el título del disco. Presione para iniciar la reproducción.

- También puede cambiar el título del disco pulsando **MULTI-CONTROL** arriba o abajo.
- Cuando reproduzca un disco CD TEXT, presione **MULTI-CONTROL** derecha para visualizar una lista de las pistas en el disco seleccionado. Presione **MULTI-CONTROL** izquierda para volver a la lista del disco.
- Si no se ha introducido un título para un disco, se visualizará **NO DISC TITLE**.
- Se visualiza **NO DISC** al lado del número del disco cuando no hay discos en el cargador.
- Si no se utiliza la lista en aprox. 30 segundos, la pantalla volverá automáticamente a la visualización normal. 

Accesorios disponibles

Reproductor de DVD

Funciones básicas

Se puede utilizar esta unidad para controlar un reproductor de DVD o un reproductor de DVD múltiple, que se vende por separado.

Para obtener más información sobre el funcionamiento, consulte el manual de funcionamiento del reproductor DVD o del reproductor de DVD múltiple. Esta sección proporciona información acerca de las funciones de DVD con esta unidad que difieren de las descritas en el manual de instrucciones del reproductor de DVD o del reproductor de DVD múltiple.

- **Selección de un capítulo/pista**

Pulse **MULTI-CONTROL** izquierda o derecha.

- **Avance rápido o retroceso**

Pulse y mantenga pulsado **MULTI-CONTROL** hacia la izquierda o derecha.

- Al reproducir audio comprimido, no hay sonido en el avance rápido o en el retroceso.

- **Para saltar y retroceder o avanzar hasta otro capítulo/pista, pulse MULTI-CONTROL izquierda o derecha.**

Selección de un disco

- Se puede utilizar esta función sólo si un reproductor de DVD múltiple está conectado a esta unidad.

- **Presione cualquiera de los botones 1 a 6 para seleccionar el disco deseado.**

Selección de una carpeta

- Puede utilizar esta función sólo cuando hay conectado a esta unidad un reproductor de DVD compatible con reproducción de audio comprimido.
- **Presione MULTI-CONTROL arriba o abajo para seleccionar una carpeta.**

Introducción a las funciones avanzadas

- 1 **Presione MULTI-CONTROL para visualizar el menú principal.**

- 2 **Utilice MULTI-CONTROL para seleccionar FUNCTION.**

Se visualiza el menú de funciones. Gire el control para cambiar la opción de menú. Presione para seleccionar.

- 3 **Gire MULTI-CONTROL para seleccionar la función.**

Durante la reproducción de un vídeo DVD o un vídeo CD

REPEAT (repetición de reproducción)—**PAUSE** (pausa)

Durante la reproducción de un CD

REPEAT (repetición de reproducción)—

RANDOM (reproducción aleatoria)—**SCAN**

(reproducción con exploración)—**PAUSE**

(pausa)—**ITS PLAY** (reproducción ITS)—

ITS MEMO (ingreso ITS)—**TITLE INPUT** (ingreso de títulos de discos)

Durante la reproducción de audio comprimido

REPEAT (repetición de reproducción)—

RANDOM (reproducción aleatoria)—**SCAN**

(reproducción con exploración)—**PAUSE**

(pausa)

- Para volver a la pantalla de reproducción, presione **BAND/ESC**.

- Si no se utilizan las funciones exceptuando **ITS MEMO** y **TITLE INPUT** en unos 30 segundos, el display volverá automáticamente a la visualización normal.

Función y operación

Las operaciones **REPEAT**, **RANDOM**, **SCAN**, **PAUSE** y **TITLE INPUT** son básicamente las mismas que las del reproductor de CD incorporado.

También, las operaciones **ITS PLAY** y **ITS MEMO** son básicamente las mismas que las del reproductor de CD múltiple.

Nombre de la función	Operación
REPEAT	<p>Consulte <i>Selección de una gama de repetición de reproducción</i> en la página 18. Pero la gama de repetición de reproducción que puede seleccionar varía según el tipo de disco o sistema. Las gamas de repetición para la reproducción del reproductor de DVD/reproductor de DVD múltiple son como se indican a continuación: Durante la reproducción PBC de un vídeo CD, no se puede utilizar esta función.</p> <ul style="list-style-type: none"> • DISC – Repite el disco actual • FOLDER – Repite la carpeta actual • TITLE – Sólo repite el título actual • CHAP – Sólo repite el capítulo actual • TRACK – Repite la pista actual
RANDOM	Consulte <i>Reproducción de las pistas en orden aleatorio</i> en la página 18.
SCAN	Consulte <i>Exploración de carpetas y pistas</i> en la página 18.
PAUSE	Consulte <i>Pausa de la reproducción</i> en la página 19.
ITS PLAY	Consulte <i>Uso de listas de reproducción ITS</i> en la página 60.
ITS MEMO	Consulte <i>Uso de listas de reproducción ITS</i> en la página 60.
TITLE INPUT	Consulte <i>Ingreso de títulos de discos</i> en la página 19.



Notas

- También se puede seleccionar la función presionando **FUNCTION** en el mando a distancia.
- Para volver a la pantalla de reproducción, presione **BAND/ESC**.

- Si se seleccionan otros discos durante la repetición de reproducción, la gama de repetición cambia a **DISC**.
- Cuando se reproduce un vídeo CD o un CD, si realiza una búsqueda de pistas o un avance/retroceso rápido durante **TRACK**, la gama de repetición cambia a **DISC**.
- Cuando se reproduce audio comprimido, si selecciona otra carpeta durante la repetición de reproducción, la gama de repetición cambia a **DISC**.
- Cuando se reproduce audio comprimido, si realiza una búsqueda de pistas o un avance/retroceso rápido durante **TRACK**, la gama de repetición de reproducción cambia a **FOLDER**.
- También se puede conectar a esta unidad un reproductor de DVD múltiple con funciones ITS y funciones de títulos de discos. En este caso, pueden controlarse **ITS PLAY**, **ITS MEMO** y el ingreso de títulos de discos.
- La función ITS de un reproductor de DVD es ligeramente diferente de la reproducción ITS con un reproductor de CD múltiple. En el caso del reproductor de DVD múltiple, la reproducción ITS sólo se puede utilizar al reproducir CD. Para obtener más información, consulte *Uso de listas de reproducción ITS* en la página 60.

Sintonizador de TV

Funciones básicas

Se puede utilizar esta unidad para controlar un sintonizador de TV, que se vende por separado. Para obtener más información, consulte el manual de instrucciones del sintonizador de TV. Esta sección proporciona información acerca de las funciones de TV con esta unidad que difiere de la descrita en el manual de instrucciones del sintonizador de TV.

- **Seleccione una banda**
Presione **BAND/ESC**.

Accesorios disponibles

● Selección de un canal (paso a paso)

Pulse **MULTI-CONTROL** izquierda o derecha.

● Sintonización por búsqueda

Mantenga pulsado **MULTI-CONTROL** hacia izquierda o derecha y luego suelte.

Notas

- Puede seleccionar la banda entre **TV-1** o **TV-2**.
- Se puede cancelar la sintonización por búsqueda pulsando **MULTI-CONTROL** izquierda o derecha.
- Al mantener presionado **MULTI-CONTROL** izquierda o derecha se pueden saltar las emisoras. La sintonización por búsqueda comienza inmediatamente después de que suelte **MULTI-CONTROL**.

Almacenamiento y recuperación de emisoras

Se pueden almacenar con facilidad hasta 12 emisoras para recuperarlas posteriormente.

- Se pueden almacenar en la memoria 12 emisoras por cada banda.

1 Presione LIST.

Se muestra la pantalla de ajuste de presintonías.

2 Utilice el MULTI-CONTROL para almacenar la emisora seleccionada en la memoria.

Haga girar el control para cambiar el número de presintonía. Presione durante varios segundos para almacenarla.

3 Utilice MULTI-CONTROL para seleccionar la emisora deseada.

Haga girar el control para cambiar de emisora. Presione para seleccionar.

- También puede cambiar la emisora presionando **MULTI-CONTROL** arriba o abajo.
- Si no se utiliza la lista en aprox. 30 segundos, la pantalla volverá automáticamente a la visualización normal.

Uso del mando a distancia

También se pueden almacenar y recuperar las emisoras asignadas a los botones de ajuste de presintonías **P 1** a **P 6** utilizando el mando a distancia.

● Cuando encuentre la emisora que desea almacenar en la memoria, presione uno de los botones de ajuste de presintonías 1 a 6 y manténgalo presionado hasta que el número de presintonía deje de destellar.

El número seleccionado destellará en el indicador del número de presintonía y quedará iluminado. La emisora seleccionada se ha almacenado en la memoria.

La próxima vez que presione el mismo botón de ajuste de presintonías, la emisora se recuperará de la memoria.

- También se pueden recuperar las emisoras asignadas a los números de ajuste de presintonías presionando **MULTI-CONTROL** arriba o abajo durante la visualización de canales.

Almacenamiento consecutivo de las emisoras con las señales más fuertes

1 Presione MULTI-CONTROL para visualizar el menú principal.

2 Utilice MULTI-CONTROL y seleccione FUNCTION para visualizar BSSM.

3 Presione MULTI-CONTROL para activar la función BSSM.

SEARCH comienza a destellar. Mientras **SEARCH** parpadea, las 12 emisoras más intensas se almacenarán en orden ascendente desde el canal más bajo. Una vez finalizada la operación, aparecerá la lista de canales presintonizados.

- Para cancelar el proceso de almacenamiento, vuelva a presionar **MULTI-CONTROL**.

4 Utilice MULTI-CONTROL para seleccionar la emisora deseada.

Haga girar el control para cambiar de emisora. Presione para seleccionar.

- También puede cambiar la emisora presionando **MULTI-CONTROL** arriba o abajo.
- Para volver a la visualización normal, presione **BAND/ESC**.
- Si no se utiliza la lista en aprox. 30 segundos, la pantalla volverá automáticamente a la visualización normal. 

Información adicional

Solución de problemas

Bluetooth audio/teléfono

Síntoma	Causa	Acción
El audio de la fuente de audio Bluetooth no se reproduce.	Un teléfono móvil conectado por Bluetooth está ocupado con una llamada.	El audio se reproducirá cuando se termine la llamada.
	Un teléfono móvil conectado por Bluetooth está en funcionamiento.	No utilice el teléfono móvil en este momento.
	Se ha hecho una llamada con un teléfono móvil conectado por Bluetooth y se ha terminado inmediatamente. Como resultado, la comunicación entre esta unidad y el teléfono móvil no ha finalizado correctamente.	Vuelva a establecer la conexión Bluetooth entre esta unidad y el teléfono móvil.



Mensajes de error

Cuando contacte con su proveedor o con el servicio técnico Pioneer más cercano, asegúrese de haber anotado el mensaje de error.

Reproductor de CD incorporado

Mensaje	Causa	Acción
ERROR-11, 12, 17, 30	Disco sucio	Limpie el disco.
ERROR-11, 12, 17, 30	Disco rayado	Reemplace el disco.

ERROR-10, 11, 12, 15, 17, 30, A0	Problema eléctrico o mecánico	Cambie la llave de encendido del automóvil a la posición de desactivación y luego pase de nuevo a activación, o cambie a una fuente diferente, y después vuelva a activar el reproductor de CD.
ERROR-15	El disco insertado no contiene datos	Reemplace el disco.
ERROR-22, 23	No se puede reproducir el formato del CD	Reemplace el disco.
NO AUDIO	El disco que se ha colocado no contiene ficheros que se puedan reproducir	Reemplace el disco.
TRK SKIPPED	El disco que se ha colocado contiene ficheros WMA protegidos con DRM	Reemplace el disco.
PROTECT	Todos los ficheros del disco están protegidos con DRM	Reemplace el disco.

Reproductor de audio USB/memoria USB

Mensaje	Causa	Acción
NO AUDIO	No hay canciones	Transfiera ficheros de audio al reproductor de audio portátil USB/memoria USB y cónectelo.
	La memoria USB está conectada con la seguridad activada	Para desactivar la seguridad, siga las instrucciones de la memoria USB.
	No hay canciones	Transfiera canciones al iPod.

Información adicional

TRK SKIPPED	El reproductor de audio portátil USB/memoria USB conectado contiene ficheros WMA protegidos con Windows Media DRM 9/10	Reproduzca un fichero de audio que no esté protegido con Windows Media DRM 9/10.
PROTECT	Todos los ficheros del reproductor de audio portátil USB/memoria USB conectado están protegidos con Windows Media DRM 9/10	Transfiera ficheros de audio no protegidos con Windows Media DRM 9/10 al reproductor de audio portátil USB/memoria USB y cónectelo.
N/A USB	El dispositivo USB conectado no es compatible con esta unidad.	Conecte un reproductor de audio portátil USB o una memoria USB que cumpla con la clase de almacenamiento masivo USB.
CHECK USB	El conector USB o el cable USB está cortocircuitado.	Verifique que no esté enganchado en algo ni dañado el conector USB o el cable USB.
	El reproductor de audio portátil USB/memoria USB conectado consume más de 500 mA (corriente máxima admisible).	Desconecte el reproductor de audio portátil USB/memoria USB y no lo utilice. Coloque la llave de encendido del automóvil en posición OFF, luego en ACC u ON y, a continuación, conecte el reproductor de audio portátil USB/memoria USB compatible.

ERROR-19	Fallo de comunicación	Realice una de las siguientes operaciones. -Cambie la llave de encendido del automóvil a la posición de desactivación y luego pase de nuevo a activación. -Desconecte el reproductor de audio portátil USB/memoria USB. -Cambie a una fuente diferente. Después, vuelva al reproductor de audio portátil USB/memoria USB.
ERROR-23	El dispositivo USB no está formateado con FAT16 o FAT32	El dispositivo USB debe formatearse con FAT16 o FAT32.

iPod

Mensaje	Causa	Acción
ERROR-19	Fallo de comunicación	Desconecte el cable del iPod. Una vez que aparezca el menú principal del iPod, conecte el cable nuevamente. Reinicie el iPod.
	Fallo del iPod	Desconecte el cable del iPod. Una vez que aparezca el menú principal del iPod, conecte el cable nuevamente. Reinicie el iPod.
N/A USB	Versión de iPod antigua	Actualice la versión del iPod.
	Fallo del iPod	Reinicie el iPod.
ERROR-16	Versión de iPod antigua	Actualice la versión del iPod.
	Fallo del iPod	Desconecte el cable del iPod. Una vez que aparezca el menú principal del iPod, conecte el cable nuevamente. Reinicie el iPod.

Información adicional

CHECK USB	El iPod no está cargado pero funciona correctamente	Compruebe que el cable de conexión del iPod no esté cortocircuitado (p. ej., atrapado entre objetos metálicos). Una vez confirmado, cambie la llave de encendido del automóvil a la posición de desactivación y luego pase de nuevo a activación; o bien desconecte una vez el iPod y conéctelo de nuevo.
NO SONGS	No hay canciones	Transfiera canciones al iPod.
STOP	No hay canciones en la lista actual	Seleccione una lista que contenga canciones.

Bluetooth audio/teléfono

Mensaje	Causa	Acción
ERROR-10	La unidad Bluetooth incorporada encontró un error	Gire la llave de contacto a la posición OFF (apagado) y ON (encendido).
ERROR-80	La unidad FLASH ROM incorporada encontró un error	Gire la llave de contacto a la posición OFF (apagado) y ON (encendido).



Pautas para el manejo de discos y del reproductor

- Use únicamente discos que tengan uno de los siguientes dos logos.



- Utilice sólo discos convencionales y completamente circulares. No use discos con formas irregulares.



- Utilice un CD de 12 cm u 8 cm. No utilice un adaptador cuando reproduzca un CD de 8 cm.
- No coloque ningún otro elemento que no sea un CD en la ranura de carga de CD.
- No use discos con roturas, picaduras, deformados o dañados de otro modo, ya que pueden causar daños al reproductor.
- No es posible reproducir discos CD-R/CD-RW no finalizados.
- No toque la superficie grabada de los discos.
- Almacene los discos en sus cajas cuando no los utilice.
- Evite dejar discos en ambientes excesivamente calientes o expuestos a la luz solar directa.
- No fije etiquetas, no escriba ni aplique sustancias químicas en la superficie de los discos.
- Para limpiar un CD, pásele un paño suave desde el centro hacia afuera.
- La condensación puede afectar temporalmente el rendimiento del reproductor. Deje que se adapte a la temperatura más cálida durante aproximadamente una hora. Además, si los discos tienen humedad, séquelos con un paño suave.
- Quizás no pueda reproducir algunos discos debido a sus características, formato, aplicación grabada, entorno de reproducción, condiciones de almacenamiento u otras causas.
- Dependiendo del entorno en que se grabó la información de texto, puede que no se visualice correctamente.
- Las vibraciones en las carreteras pueden interrumpir la reproducción de un disco.
- Lea las advertencias de los discos antes de utilizarlos. ■

Información adicional

Discos dobles

- Los discos dobles son discos de dos caras que incluyen CD grabable de audio en una cara y DVD grabable de vídeo en la otra cara.
- Debido a que la cara CD de los discos dobles no es físicamente compatible con el estándar CD general, es posible que no se pueda reproducir la cara CD en esta unidad.
- La carga y expulsión frecuente de un disco doble puede rayar el disco. Los rayones graves pueden producir problemas de reproducción en esta unidad. En algunos casos, un disco doble pueden atascarse en la ranura de carga del disco y no se expulsará. Para evitarlo, recomendamos que no utilice un disco doble en esta unidad.
- Consulte la información del fabricante del disco para obtener más información sobre los discos dobles. □

Compatibilidad con audio comprimido

WMA

- Formato compatible: WMA codificado con Windows Media Player
- Velocidad de grabación: 48 kbps a 320 kbps (CBR), 48 kbps a 384 kbps (VBR)
- Frecuencia de muestreo: 32 kHz a 48 kHz
- Windows Media Audio 9 Professional, Lossless, Voice: no

MP3

- Velocidad de grabación: 8 kbps a 320 kbps
- Frecuencia de muestreo: 16 kHz a 48 kHz (32; 44,1; 48 kHz para énfasis)
- Versiones de etiqueta ID3 compatibles: 1.0, 1.1, 2.2, 2.3, 2.4 (la etiqueta ID3 Versión 2.x tiene prioridad sobre la Versión 1.x)
- Lista de reproducción M3u: no
- MP3i (MP3 interactivo), mp3 PRO: no

AAC

- Formato compatible: AAC codificados con iTunes®
- Frecuencia de muestreo: 11,025 kHz a 48 kHz
- Velocidad de transmisión: 16 kbps a 320 kbps
- Fichero AAC adquirido en la iTunes Store (extensión del fichero .m4p): no
- Apple Lossless: no

WAV

- Formato compatible: Lineal PCM (LPCM), MS ADPCM
- Bits de cuantificación: 8 y 16 (LPCM), 4 (MS ADPCM)
- Frecuencia de muestreo: 16 kHz a 48 kHz (LPCM), 22,05 kHz a 44,1 kHz (MS ADPCM) □

Archivos de audio comprimidos en el disco

- Según la versión del Windows Media Player utilizada para codificar los ficheros WMA, es posible que no se visualicen correctamente los nombres de álbumes y demás información de texto.
- La reproducción de archivos WMA/AAC codificados con datos de imagen puede tardar varios minutos en comenzar.
- Conforme con ISO 9660 Nivel 1 y 2. Los sistemas de archivo Romeo y Joliet son compatibles con este reproductor.
- Es posible la reproducción multi-sesión.
- Los ficheros de audio comprimidos no son compatibles con la transferencia de datos en formato Packet Write.
- Se pueden visualizar sólo 64 caracteres desde el principio como nombre de archivo (incluida la extensión, como .wma, .mp3, .m4a o .wav) o nombre de carpeta.
- La secuencia de selección de carpetas u otras operaciones pueden cambiar, dependiendo del código de codificación o escritura.

Información adicional

- Independientemente de la longitud de la sección en blanco que haya entre las canciones de la grabación original, los discos de audio comprimidos se reproducirán con una breve pausa entre canciones.
- Las extensiones de fichero como .wma, .mp3, .m4a o .wav se deben utilizar adecuadamente.

Ejemplo de una jerarquía

: Carpeta

: Archivo de audio comprimido

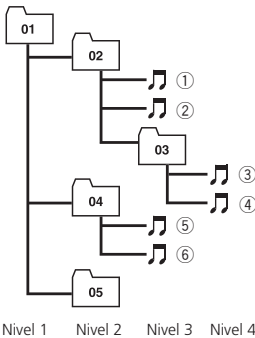

- Esta unidad asigna los números de carpetas. El usuario no puede asignarlos.
- Se permite una jerarquía de carpetas de hasta ocho niveles. Sin embargo, la jerarquía práctica de carpetas es de menos de dos niveles.
- Es posible reproducir hasta 99 carpetas en un disco. 

Reproductor de audio USB/memoria USB

Compatibilidad del reproductor de audio USB/memoria USB

- Versión USB: 2.0, 1.1 y 1.0
- Velocidad de transferencia de datos USB: velocidad total
- Clase USB: Dispositivo MSC (Clase de almacenamiento masivo)

- Protocolo: bulk
- Cantidad mínima de memoria: 250 MB
- Cantidad máxima de memoria: 250 GB
- Sistema de ficheros: FAT32 y FAT16
- Corriente de suministro: 500 mA

Notas

- La memoria USB particionada no es compatible con esta unidad.
- Según el tipo de reproductor de audio portátil USB/memoria USB que utilice, es posible que esta unidad no reconozca el reproductor de audio USB/memoria USB o que los archivos de audio no puedan ser reproducidos correctamente.
- La unidad puede reproducir archivos de una reproductor de audio portátil USB/memoria USB que cumpla con la clase de almacenamiento masivo USB. Sin embargo, no se podrán reproducir los archivos protegidos almacenados en dichos dispositivos USB. (Si el iPod está conectado a la unidad, las condiciones de reproducción del archivo dependerán de las especificaciones del iPod).
- No se puede conectar el reproductor de audio portátil USB/memoria USB a esta unidad a través de un concentrador USB.

Pautas para el manejo e información complementaria

- No deje el reproductor de audio portátil USB/memoria USB expuesto a la luz solar directa durante un largo periodo de tiempo. La exposición prolongada a la luz solar directa puede causar un fallo de funcionamiento del reproductor de audio portátil USB/memoria USB como consecuencia de la alta temperatura generada.
- No exponga el reproductor de audio portátil USB/memoria USB a altas temperaturas.

Información adicional

- Asegure bien el reproductor de audio portátil USB/memoria USB al conducir. No deje caer el reproductor de audio portátil USB/memoria USB al suelo, ya que puede quedar atascado debajo del freno o del acelerador.
- La reproducción de archivos de audio codificados con datos de imagen puede tardar varios minutos en comenzar.
- En función de los dispositivos USB que se conecten a esta unidad, se puede generar ruido en la radio.
- Se pueden visualizar sólo 32 caracteres desde el principio como un nombre de archivo (incluida la extensión) o un nombre de carpeta cuando se seleccione como fuente el reproductor de audio portátil USB/memoria USB.
- Es posible que la información de texto de algunos archivos de audio no se visualice correctamente.
- Las extensiones de archivo se deben utilizar adecuadamente.
- Pueden reproducirse hasta 15 000 ficheros en un reproductor de audio portátil USB/memoria USB.
- Pueden reproducirse hasta 500 carpetas en un reproductor de audio portátil USB/memoria USB.
- Puede reproducirse un directorio de hasta ocho niveles en un reproductor de audio portátil USB/memoria USB.
- Puede producirse una pequeña demora cuando se inicie la reproducción de archivos de audio en un reproductor de audio portátil USB/memoria USB con numerosas jerarquías de carpetas.
- No conecte otro dispositivo que no sea un reproductor de audio portátil USB/memoria USB.
- Las operaciones pueden variar según el tipo de reproductor de audio USB y el tipo de memoria USB.

Secuencia de archivos de audio en la memoria USB

Para los reproductores de audio portátiles USB, la secuencia es diferente de la hallada en la memoria USB y depende del tipo de reproductor.

Ejemplo de una jerarquía

📁: Carpeta

🎵: Archivo de audio comprimido

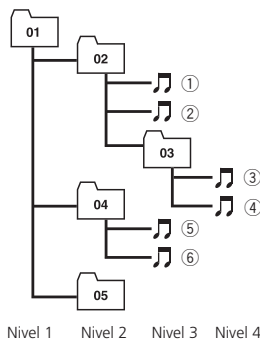

- 01 a 05 representan los números de carpeta asignados. ① a ⑥ representan la secuencia de reproducción. El usuario no puede asignar números de carpeta ni especificar la secuencia de reproducción con esta unidad.
 - La secuencia de reproducción del archivo de audio es la misma que la secuencia grabada en el dispositivo USB.
 - Para especificar la secuencia de reproducción, se recomienda el siguiente método.
 - 1 Cree el nombre del archivo incluyendo números que especifiquen la secuencia de reproducción (p. ej., 001xxx.mp3 y 099yyy.mp3).
 - 2 Coloque esos archivos en una carpeta.
 - 3 Grabe la carpeta que contiene los archivos en el dispositivo USB.
- Sin embargo, dependiendo del entorno del sistema, tal vez no pueda especificar la secuencia de reproducción del archivo. ◻

Información adicional

iPod

Acerca del manejo del iPod

- No deje el reproductor el iPod expuesto a la luz solar directa durante un largo periodo de tiempo. La exposición prolongada a la luz solar puede causar un fallo de funcionamiento del iPod como consecuencia de las altas temperaturas generadas.
- No esponga el iPod a altas temperaturas.
- Conecte directamente el cable conector del Dock al iPod para que esta unidad funcione adecuadamente.
- Cuando conduzca, ajuste el iPod correctamente. No deje caer el iPod al suelo, ya que puede quedar atascado debajo del freno o del acelerador.
- Consulte los manuales del iPod para obtener mayores detalles.

Acerca de los ajustes del iPod

- No se puede utilizar el Ecuador del iPod en los productos Pioneer. Recomendamos que desactive el Ecuador del iPod antes de conectarlo a esta unidad.
- No puede desactivar la Repetición del iPod cuando utiliza esta unidad. Aunque la desactive, se cambiará automáticamente a Todo cuando conecte el iPod a la unidad.

Perfiles Bluetooth

- Para utilizar la tecnología inalámbrica Bluetooth, los dispositivos deben ser capaces de interpretar ciertos perfiles. Esta unidad es compatible con los siguientes perfiles.
 - A2DP (Advanced Audio Distribution Profile)
 - AVRCP (Audio/Video Remote Control Profile)
 - GAP (Generic Access Profile)
 - SDP (Service Discovery Protocol)
 - OPP (Object Push Profile)

- HFP (Hands Free Profile)
- PBAP (Phone Book Access Profile)
- SPP (Serial Port Profile)

Información adicional

Especificaciones

Generales

Fuente de alimentación nominal
 14,4 V CC
 (gama de tensión permisi-
 ble: 12,0 V a 14,4 V CC)

Sistema de conexión a tierra
 Tipo negativo

Consumo máximo de corriente
 10,0 A

Dimensiones (An × Al × Pr):

DIN

Bastidor 178 mm × 50 mm × 162 mm

Cara anterior 188 mm × 58 mm × 15 mm

D

Bastidor 178 mm × 50 mm × 162 mm

Cara anterior 170 mm × 46 mm × 15 mm

Peso 1,3 kg

Audio

Potencia de salida máxima
 50 W × 4
 50 W × 2/4 Ω + 70 W × 1/2 Ω (para altavoz de subgraves)

Potencia de salida continua
 22 W × 4 (50 a 15 000 Hz, 5% THD, 4 Ω de carga, ambos canales activados)

Impedancia de carga 4 Ω a 8 Ω × 4
 4 Ω a 8 Ω × 2 + 2 Ω × 1

Nivel de salida máx. del preamplificador (Pre-out)
 4,0 V

Ecuilizador (ecualizador paramétrico de 3 bandas):

Baja

Frecuencia 40/80/100/160 Hz
 Factor Q 0,35/0,59/0,95/1,15 (+6 dB si intensificado)

Ganancia ±12 dB

Media

Frecuencia 200/500/1k/2k Hz
 Factor Q 0,35/0,59/0,95/1,15 (+6 dB si intensificado)

Ganancia ±12 dB

Alta

Frecuencia 3,15k/8k/10k/12,5k Hz
 Factor Q 0,35/0,59/0,95/1,15 (+6 dB si intensificado)

Ganancia ±12 dB

HPF:

Frecuencia 50/63/80/100/125 Hz

Pendiente -12 dB/oct
 Altavoz de subgraves (mono):
 Frecuencia 50/63/80/100/125 Hz
 Pendiente -18 dB/oct
 Ganancia +6 dB a -24 dB
 Fase Normal/Inversa
 Intensificación de graves:
 Ganancia +12 dB a 0 dB

Reproductor de CD

Sistema Sistema de audio de discos compactos

Discos utilizables Disco compacto

Relación de señal a ruido ... 94 dB (1 kHz) (red IEC-A)

Número de canales 2 (estéreo)

Formato de decodificación MP3
 MPEG-1 & 2 Audio Layer 3

Formato de decodificación WMA
 Ver. 7, 7.1, 8, 9, 10, 11 (audio 2 canales)
 (Windows Media Player)

Formato de decodificación AAC
 MPEG-4 AAC (solo codificado con iTunes®) (.m4a)
 (Ver. 7.2 y anteriores)

Formato de señal WAV PCM lineal & MS ADPCM (No comprimido)

USB

Especificación USB 2.0 velocidad máxima

Corriente suministrada 500 mA

Cantidad máxima de memoria
 250 GB

Sistema de archivos FAT16, FAT32

Formato de decodificación MP3
 MPEG-1, 2 & 2.5 Audio Layer 3

Formato de decodificación WMA
 Ver. 7, 7.1, 8, 9, 10, 11 (audio 2 canales)
 (Windows Media Player)

Formato de decodificación AAC
 MPEG-4 AAC (solo codificado con iTunes®) (.m4a)
 (Ver. 7.2 y anteriores)

Formato de señal WAV PCM lineal & MS ADPCM (No comprimido)

Sintonizador de FM

Gama de frecuencias 87,5 MHz a 108,0 MHz
 Sensibilidad utilizable 8 dBf (0,7 μV/75 Ω mono, Señal/ruido: 30 dB)

Relación de señal a ruido ... 75 dB (red IEC-A)

Información adicional

Sintonizador de AM

Gama de frecuencias 531 kHz a 1 602 kHz (9 kHz)
 530 kHz a 1 640 kHz (10 kHz)
 Sensibilidad utilizable 18 μ V (Señal/ruido: 20 dB)
 Relación de señal a ruido 65 dB (red IEC-A)

Bluetooth

Versión Certificada para Bluetooth
 2.0
 Potencia de salida +4dBm Máx.
 (Clase de potencia 2)



Nota

Las especificaciones y el diseño están sujetos a posibles modificaciones, para incorporar mejoras, sin previo aviso. ■

Visit us on the World Wide Web at

<http://pioneer.jp/group/index-e.html>

<Middle East & Africa>

Pioneer Gulf.FZE

<http://www.pioneer-uae.com>

<Oceania>

Pioneer Electronics Australia. Pty.Ltd

<http://www.pioneeraus.com.au>

<Asia>

Pioneer Electronics Asiacentre.Pte

<http://www.pioneer.com.sg>

Pioneer (HK) Ltd.

<http://www.pioneerhongkong.com.hk>

Pioneer High Fidelity Taiwan Co., Ltd.

<http://www.pioneer-twn.com.tw>

<Latin>

Pioneer International Latin America S.A.

<http://www.pioneer-latin.com>

PIONEER CORPORATION

4-1, MEGURO 1-CHOME, MEGURO-KU
TOKYO 153-8654, JAPAN

PIONEER ELECTRONICS (USA) INC.

P.O. Box 1540, Long Beach, California 90801-1540, U.S.A.
TEL: (800) 421-1404

PIONEER EUROPE NV

Haven 1087, Keetberglaan 1, B-9120 Melsele, Belgium
TEL: (0) 3/570.05.11

PIONEER ELECTRONICS ASIACENTRE PTE. LTD.

253 Alexandra Road, #04-01, Singapore 159936
TEL: 65-6472-7555

PIONEER ELECTRONICS AUSTRALIA PTY. LTD.

178-184 Boundary Road, Braeside, Victoria 3195, Australia
TEL: (03) 9586-6300

PIONEER ELECTRONICS OF CANADA, INC.

300 Allstate Parkway, Markham, Ontario L3R 0P2, Canada
TEL: 1-877-283-5901
TEL: 905-479-4411

PIONEER ELECTRONICS DE MEXICO, S.A. de C.V.

Bldv.Manuel Avila Camacho 138 10 piso
Col.Lomas de Chapultepec, Mexico, D.F. 11000
TEL: 55-9178-4270

先鋒股份有限公司

總公司：台北市中山北路二段44號13樓
電話：(02) 2521-3588

先鋒電子（香港）有限公司

香港九龍尖沙咀海港城世界商業中心
9樓901-6室
電話：(0852) 2848-6488

Publicado por Pioneer Corporation.
Copyright © 2007 por Pioneer
Corporation. Todos los derechos
reservados.