

Pioneer sound.vision.soul

MULTI-COMPACT
DISC PLAYER

CDX-P1280 CDX-P680 Owner's Manual

<KFJFF/02H00000> <CRD3729-A/N> ES



This product conforms to new cord colors.
Los colores de los cables de este producto se conforman con un nuevo código de colores.
As cores dos cabos deste produto conformam com um novo código de cores.
بنسجم هذا الجهاز مع الوان الاسلاك الجديدة.

PIONEER CORPORATION

4-1, MEGURO 1-CHOME, MEGURO-KU, TOKYO 153-8654, JAPAN

PIONEER ELECTRONICS (USA) INC.

P.O. Box 1540, Long Beach, California 90801-1540, U.S.A.
TEL: (800) 421-1404

PIONEER EUROPE NV

Haven 1087, Keetberglaan 1, B-9120 Melsele, Belgium
TEL: (0) 3/570.05.11

PIONEER ELECTRONICS ASIACENTRE PTE. LTD.

253 Alexandra Road, #04-01, Singapore 159936
TEL: 65-6472-1111

PIONEER ELECTRONICS AUSTRALIA PTY. LTD.

178-184 Boundary Road, Braeside, Victoria 3195, Australia
TEL: (03) 9586-6300

PIONEER ELECTRONICS OF CANADA, INC.

300 Allstate Parkway, Markham, Ontario L3R OP2, Canada
TEL: (905) 479-4411

PIONEER ELECTRONICS DE MEXICO, S.A. de C.V.

San Lorenzo 1009 3er. Piso Desp. 302
Col. Del Valle Mexico, D.F. C.P. 03100
TEL: 55-5688-52-90

Published by Pioneer Corporation.
Copyright © 2002 by Pioneer Corporation.
All rights reserved.

Printed in Thailand

Precautions/Precauciones/Precauções/احتياطات

English

CAUTION:
USE OF CONTROL OR ADJUSTMENT OR PERFORMANCE OF PROCEDURES OTHER THAN THOSE SPECIFIED HEREIN MAY RESULT IN HAZARDOUS RADIATION EXPOSURE.

CAUTION:
THE USE OF OPTICAL INSTRUMENTS WITH THIS PRODUCT WILL INCREASE EYE HAZARD.

- When driving on an uneven road, the player may not reproduce every sound properly.
- During winter the inside of the vehicle may be very cold. If the heater is turned on and the player is used soon after, the disc or optical parts (prism, lens, etc.) may become misted up, and the player will not operate correctly. If the disc is misted up, wipe it with a soft cloth. If the optical parts are misted up, wait for about an hour for them to warm up. They will return to their normal condition.

In case of trouble

When the unit does not operate properly, contact your dealer or the nearest authorized PIONEER Service Station.

CAUTION:

- With this player, you can use the ITS functions to store up to 99 tracks per disc. Even if the Head unit's manual indicates ITS memory is up to 24 tracks per disc, this player can store up to 99 tracks per disc.
- When playing a CD TEXT disc on this product, display of Title indications in the head unit's display is possible. For details concerning CD TEXT discs, refer to the head unit's owner's manual.
- This product conforms to the track skip function of the CD-R disc. The tracks containing the track skip information are skipped over automatically.

Español

- Cuando conduzca por carreteras accidentadas, la unidad quizás no reproduzca cada sonido apropiadamente.
- En invierno el interior del vehículo puede estar muy frío. Si se conecta la calefacción y se utiliza el reproductor inmediatamente después, el disco o las partes ópticas (prisma, objetivo, etc.) pueden empañarse, y el reproductor no operará correctamente. Si se empaña el disco, pásele una tela suave. Si se empañan las partes ópticas, espere aproximadamente una hora para que se calienten. Volverán a su condición normal.

En caso de desperfectos

Si esta unidad no funciona correctamente, póngase en contacto con su distribuidor o con el Centro de Servicio PIONEER autorizado más cercano.

PRECAUCIÓN:

- Con este reproductor, se pueden utilizar las funciones ITS para hasta almacenar hasta 99 pistas por disco. Aún que el manual de la unidad principal indique que la memoria ITS es para solalmente hasta 24 pistas por disco, este reproductor puede almacenar hasta 99 pistas por disco.
- Al reproducir un disco CD TEXT en esta unidad, la visualización de título es posible en el visualizador de la unidad principal. Para los detalles con respecto a discos CD TEXT, refiérase el manual de instrucciones de la unidad principal.
- Este producto cumple con la función de salto de pista de disco CD-R. Las pistas que contienen información de salto de pista se saltan automáticamente.

Português (B)

- Ao dirigir numa rua desnívelada, a reprodução do CD player pode ser afetada.
- Durante o inverno, pode ficar um pouco frio no interior do veículo. Se o aquecedor for ligado e o CD player for utilizado em seguida, pode formar-se condensação no disco ou nas peças óticas (prisma, lente, etc.), e o CD player não funcionará corretamente. Se formar-se condensação no disco, limpe-o com um pano macio. Se formar-se condensação nas peças óticas, espere aproximadamente uma hora para que elas se aqueçam e sua condição normal seja restaurada.

Em caso de problemas

Quando o aparelho não funcionar adequadamente, entre em contato com o seu revendedor ou posto de assistência técnica PIONEER autorizado mais próximo.

PRECAUÇÃO:

- Com este player, você pode utilizar as funções ITS para armazenar até 99 faixas por disco. Mesmo que o manual do componente principal indique que a memória ITS só pode armazenar 24 faixas por disco, este player pode armazenar até 99 faixas por disco.
- Ao tocar um disco CD TEXT neste aparelho, a exibição de título no componente principal pode ser feita. Para maiores detalhes a respeito de discos CD TEXT, consulte o manual de instruções do componente principal.
- Este produto conforma com a função de salto de faixa de discos CD-R. As faixas com informação de salto de faixa são saltas automaticamente.

عربي

- عند القيادة على طرق غير مستوية، فان تفاصيل الصوت من مشغل الاسطوانة قد لا تخرج بصورة صحيحة.
- اذا كانت السيارة من الداخل باردة جدا في الشتاء وتم تشغيل المدفئة ثم تم استخدام مشغل الاسطوانة مباشرة فان الاسطوانة او الاجزاء الصوتية (المنشور، العدسات، الخ) قد تصبح مبللة بالندى المتكاثف وقد لا يعمل الجهاز بصورة صحيحة. اذا اصبحت الاسطوانة رطبة بالندى، انتظر ساعة واحدة حتى تصبح دافئة وتزول الرطوبة فتعود الى حالة التشغيل الاعتيادية.

في حالة الصعوبات

عندما لا يعمل الجهاز بصورة صحيحة، اتصل بوكيلك او اقرب مركز خدمات مخول ليايونيير.

تنبيه:

- بهذا المشغل، سيمكثك استخدام وظائف البحث الفوري عن الاغنية ITS لتخزين وحتى ٩٩ اغنية لكل قرص.
- وحتى عندما يوضح دليل الوحدة الرئيسية بان ذاكرة البحث الفوري عن الاغنية هي ٢٤ اغنية لكل قرص، سيمكث تخزين وحتى ٩٩ اغنية لكل قرص.
- عند استماعك لاسطوانة نص مدمجة CD TEXT بواسطة هذه الوحدة، فان من الممكن عرض توضيح العنوان على عارضة الوحدة الرئيسية. وللحصول على مزيد من التفاصيل عن اسطوانات النص المدمجة CD TEXT، يرجى الرجوع الى دليل التشغيل الخاص بالوحدة الرئيسية.
- يتوافق هذا الجهاز مع وظيفة تخطي الاغنية الخاصة بالاسطوانات المدمجة-القابلة للتسجيل CD-R. يتم تخطي المسارات المحتوية على معلومات تخطي الاغنية بصورة اوتوماتيكية.

Discs/Discos/Discos/الاسطوانات

English

Magazine



- Use only the magazines and discs carrying the above marks.
- This product is designed for use with conventional, fully circular CDs only. Use of shaped CDs are not recommended for this product.
- Check all CDs before playing, and discard cracked, scratched or warped discs.
- Avoid touching the recorded (iridescent) surface when handling discs.
- Do not affix labels or apply chemicals to discs.
- Wipe dirty or damp discs outward from the center with a soft cloth.
- Keep discs out of direct sunlight and high temperatures.
- Normal playback of CD-R discs other than those recorded with a music CD recorder may not be possible.
- Playback of music CD-R discs, even those recorded with a music CD recorder, may not be possible with this product due to disc characteristics or scratches or dirt on the disc. Dirt or condensation on the lens inside this product may also prevent playback.
- Read the precautions with the CD-R discs before using.

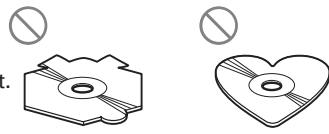

Español

Cargador



- Utilice solamente los cargadores y discos que lleven las marcas indicadas arriba.
- Este producto ha sido concebido para uso solamente con discos compactos convencionales, totalmente circulares. El uso de discos compactos con otras formas no se recomienda para este producto.
- Revise todos los CDs antes de reproducirlos, y descarte los discos que estén rajados, rayados y combados.
- Evite tocar la superficie grabada (iridiscente) cuando maneje los discos.
- No pegue etiquetas ni aplique sustancias químicas a los discos.
- Limpie la suciedad o humedad de los discos del centro hacia afuera con un paño suave.
- Mantenga los discos fuera de la luz directa del sol y de las altas temperaturas.
- La reproducción normal de discos CD-R que no han sido grabados con un grabador de CD de música puede no ser posible.
- La reproducción de discos CD-R de música, aún que tengan sido grabados con un grabador de CD de música, puede no ser posible con este producto debido a las características del disco o condiciones del disco como grietas o suciedad. La suciedad o condensación en el lente dentro de este producto también puede impedir la reproducción.
- Lea las precauciones con los discos CD-R antes de usarlos.



Português (B)

Magazine



- Utilize somente magazines e discos que apresentem as marcas mostradas acima.
- Este produto foi concebido para uso somente com CDs convencionais, totalmente circulares. O uso de CDs de outras formas não é recomendado para este produto.
- Verifique todos os discos antes de tocá-los para ver se não estão rachados, arranhados ou empenados.
- Evite tocar na superfície gravada (iridescente) quando segurar os discos.
- Não fixe rótulos nem aplique produtos químicos nos discos.
- Remova a sujeira e umidade dos discos esfregando desde o centro para a borda com um pano macio.
- Guarde os discos onde não fiquem expostos à luz direta do sol nem a altas temperaturas.
- A reprodução normal de discos CD-R além daqueles gravados com um gravador de CD de música pode não ser possível.
- A reprodução de discos CD-R de música, mesmo daqueles gravados com um gravador de CD de música, pode não ser possível com este produto em virtude das características do disco, ou arranhões ou sujeira no disco. A sujeira ou condensação na lente de leitura deste produto também pode impedir a reprodução.
- Leia as precauções que acompanham os discos CD-R antes de usá-los.

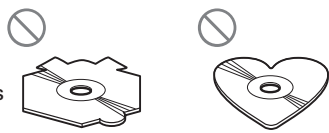

عربي

مخزن الاسطوانات



- لا تستعمل إلا مخازن الاسطوانات والاسطوانات التي تحمل العلامات المبينة أعلاه.
- صمم هذا الجهاز للاستخدام مع الاسطوانات المدمجة التقليدية الدورية تماما فقط. لا ينصح باستخدام هذا الجهاز مع الاسطوانات المدمجة المشككة.
- إفحص جميع الاسطوانات المحكمة قبل تشغيلها وتخلص من الاسطوانات المصابة بتشقق أو خدوش أو التواء.
- تجنب لمس السطح المسجل عليه (المشع بالوان قوس قزح) عند تناول الاسطوانات.
- لا تلتصق اي بطاقات او تضع كيماويات على الاسطوانات.
- إمسح الاسطوانات المتسخة او الرطبة من المركز في اتجاه الحواف باستعمال قطعة قماش ناعمة.
- إحتفظ بالاسطوانات بعيداً عن ضوء الشمس المباشر ودرجات الحرارة المرتفعة.
- قد لا يمكن اجراء اعادة الاستماع الاعتيادية للاسطوانات المدمجة-القابلة للتسجيل عليها CD-R غير المسجلة بواسطة مسجل اسطوانات موسيقية مدمجة.
- قد لا يمكن اعادة الاستماع بواسطة هذا الجهاز للاسطوانات المدمجة-القابلة للتسجيل عليها CD-R. حتى تلك المسجلة بواسطة مسجل اسطوانات موسيقية مدمجة، وذلك بسبب خصائص تلك الاسطوانات أو الخدوش أو الأوساخ الموجودة على هذه الاسطوانات. كما قد يمنع وجود الأوساخ والتكثف على العدسة الموجودة في داخل الجهاز من اعادة الاستماع أيضا.
- يرجى قراءة الاحتياطات المرفقة مع الاسطوانات المدمجة - القابلة للتسجيل عليها CD-R قبل الاستخدام.

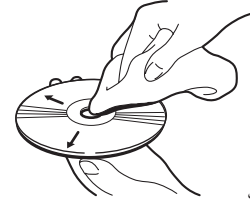
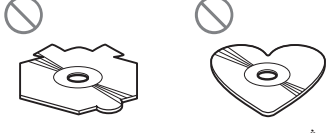

Error Mode/Modo de Error/Modo de Erro/حالة الخطأ

English

If there is a problem with CD play, error codes will be displayed on connected CD controller's display. (Ex. E-11, Err-11, ERR-11, ERROR-11.) If an error is displayed, refer to the table below to identify the problem. If the error is displayed even after corrective action is taken, contact your dealer or the nearest authorized PIONEER Service Station.

- E: Error number**
C: Cause
T: Treatment
- E: 11, 12, 14, 17, 30**
C: The disc is dirty.
T: Clean the disc.
- E: 11, 12, 17, 30**
C: The disc is scratched.
T: Replace the disc.
- E: 11, 12, 14, 17**
C: The disc is inserted with the label side down.
T: Insert the disc with the label side up.
- E: 14**
C: An unrecorded CD-R is being used.
T: Check the disc.
- E: 44**
C: All tracks are setting track skip.
T: Replace the disc.
- E: NO DISC**
C: An empty magazine is in the multi-CD player.
T: Insert discs into the magazine.
- E: 10, 11, 12, 14, 17, 19, 30, 50, 60, 70, A0, A1**
C: Electrical or mechanical fault.
T: Turn the car ignition switch off and on again, or press the source switch on the multi-CD controller to set CD playback again.

Português (B)

Se houver um problema com a reprodução de um disco, um código de erro será exibido no mostrador do controlador de CD conectado. (Exemplo: E-11, Err-1, ERR-11, ERROR-11.) Se um erro for exibido, refira-se à relação abaixo para identificar o problema. Se o erro for exibido de novo depois de ser tomada a ação preventiva, entre em contato com o seu revendedor ou posto de assistência técnica PIONEER autorizado mais próximo.

- N: Número do erro**
C: Causa
T: Tratamento
- N: 11, 12, 14, 17, 30**
C: O disco está sujo.
T: Limpe o disco.
- N: 11, 12, 17, 30**
C: O disco está arranhado.
T: Substitua o disco.
- N: 11, 12, 14, 17**
C: O disco foi colocado com o rótulo virado para baixo.
T: Coloque o disco com o rótulo virado para cima.
- N: 14**
C: Está sendo utilizado um CD-R não gravado.
T: Verifique o disco.
- N: 44**
C: Todas as faixas estão definidas para salto de faixa.
T: Substitua o disco.
- N: NO DISC**
C: O magazine no multi-CD player está vazio.
T: Coloque discos no magazine.
- N: 10, 11, 12, 14, 17, 19, 30, 50, 60, 70, A0, A1**
C: Falha elétrica ou mecânica.
T: Desligue a chave de ignição do automóvel e ligue-a novamente, ou pressione o botão de fonte sonora no controlador de multi-CD para efetuar a reprodução de CD de novo.

Español

Si existe un error en la reproducción del CD, en la indicación de los controladores de CD conectados se mostrará un código de error. (Ej. E-11, Err-11, ERR-11, ERROR-11.) Si se indica un error, consulte la tabla de abajo para identificar el problema. Si el error se indica aun después de efectuar la acción correctiva, comuníquese con su distribuidor o el Centro de Servicio PIONEER autorizado más cercano.

- N: Número de error**
C: Causa
T: Tratamiento
- N: 11, 12, 14, 17, 30**
C: El disco está sucio.
T: Limpie el disco.
- N: 11, 12, 17, 30**
C: El disco está rayado.
T: Reemplace el disco.
- N: 11, 12, 14, 17**
C: Los discos están introducidos con el lado de la etiqueta hacia abajo.
T: Introduzca los discos con el lado de la etiqueta hacia arriba.
- N: 14**
C: Se está utilizando un CD-R no grabado.
T: Revise el disco.
- N: 44**
C: Todas las pistas están ajustadas para salto de pista.
T: Reemplace el disco.
- N: NO DISC**
C: Un cargador vacío está en el reproductor de CD múltiple.
T: Inserte discos en el cargador.
- N: 10, 11, 12, 14, 17, 19, 30, 50, 60, 70, A0, A1**
C: Avería eléctrica o mecánica.
T: Conecte y desconecte nuevamente el interruptor de ignición, o presione el interruptor de fuente en el controlador de CD múltiple para fijar nuevamente el reproductor de CD.

عربي

إذا كانت هناك مشكلة في الاستماع للاسطوانة المحكمة، سيتم عرض رموز الخطأ على عارضة ضابط التحكم بالاسطوانة المحكمة. (مثلا E-11 Err-11 ERR-11 ERROR-11) إذا ظهرت علامة الخطأ، راجع الجدول التالي لتحديد المشكلة. إذا استمر ظهور الخطأ بعد اتخاذ الاجراء المطلوب، اتصل بوكيلك أو أقرب مركز خدمات لياونير.

- E: رقم الخطأ**
C: السبب
T: المعالجة
- E: 11, 12, 14, 17, 30**
C: الاسطوانة متسخة
T: نظف الاسطوانة
- E: 11, 12, 17, 30**
C: الاسطوانة مخدشة
T: استبدل الاسطوانة
- E: 11, 12, 14, 17**
C: تم ادخال الاسطوانة وقطعة المعلومات متجهة للأعلى.
T: ادخل الاسطوانة وقطعة المعلومات متجهة للأسفل.
- E: 14**
C: يجري استخدام اسطوانة غير مسجلة
T: افحص الاسطوانة
- E: 44**
C: ضبطت كل الاغاني على وضع تخطي الاغنية.
T: استبدل الاسطوانة
- E: NO DISC**
C: حاوية فارغة في مشغل الاسطوانة متعددة.
T: ادخل اسطوانة في الحاوية
- E: 10, 11, 12, 14, 17, 19, 30, 50, 60, 70, A0, A1**
C: خطأ كهربائي أو ميكانيكي.
T: اقطع ثم شغل مفتاح تشغيل السيارة مرة أخرى او اضغط مفتاح المصدر في وحدة التحكم بالاسطوانات المتعددة لتشغيل الاسطوانة مرة أخرى. إذا لم يخفني رمز الخطأ، اتصل بأقرب مركز لخدمات لياونير.

Loading a magazine in the multi-CD player/Introducción de un cargador en el reproductor de múltiples discos compactos/ Colocação do magazine no multi-CD player/تحميل المخزن في مشغل الاسطوانات المتعددة

The figure shows this product with CDX-P1280 as an example./Este producto se muestra en la figura con el CDX-P1280./A figura mostra este produto com o CDX-P1280./CDX-P1280 بيبين الشكل التوضيحي الجهاز موديل

1

Inserting discs/Inserción de discos/Colocação dos discos

Slide out the disc tray/Deslice la bandeja de disco hacia afuera/Puxe a bandeja para fora/

قم بتزليق صينية الاسطوانة.



Hold down the magazine lock button and pull the tray out.

Mantenga presionado el botón de seguro de cargador y tire de la bandeja hacia afuera.

Mantenha o botão de trava do magazine pressionado e puxe a bandeja para fora.

اضغط على زر قفل الحاوية واسحب الصينية للخارج.

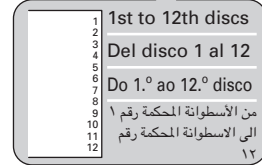

Insert discs with the label side up.

Introduzca los discos con el lado donde está impreso el título hacia arriba.

ادخال الاسطوانات
Coloque os discos com o lado do rótulo para cima.

ادخل الاسطوانات بحيث يكون العنوان المطبوع عليها متجها الى اعلى.

Disc tray
Bandeja de disco
Bandeja de disco
صينية الاسطوانة

Changing the disc trays/Cambiando las bandejas de disco/Troca das bandejas de disco/لاستبدال صواني الاسطوانات

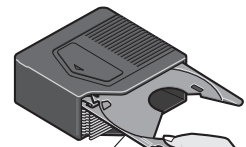

Disc tray

Bandeja de disco

Bandeja de disco

صينية الاسطوانة

Gently pull the disc tray.

Tire la bandeja hacia afuera suavemente.

Puxe a bandeja para fora suavemente.

إسحب صينية الاسطوانة برفق.

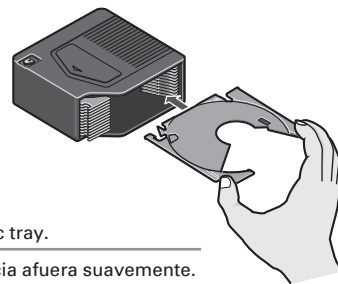

Align the disc tray with the left and right grooves, and push it in until you hear it click.

Alinee la bandeja de disco con las ranuras derecha e izquierda, y empújela hasta que escuche un chasquido de ajuste.

Alinhe a bandeja com as ranhuras esquerda e direita e empurre-a até ouvir um estalido.

قم بمحاذاة صينية الاسطوانة مع الأخدودين الأيسر واليمين ثم إدفعها حتى تسمع صوت طققة.

2

Loading the magazine/Introducción del cargador/Colocação do magazine

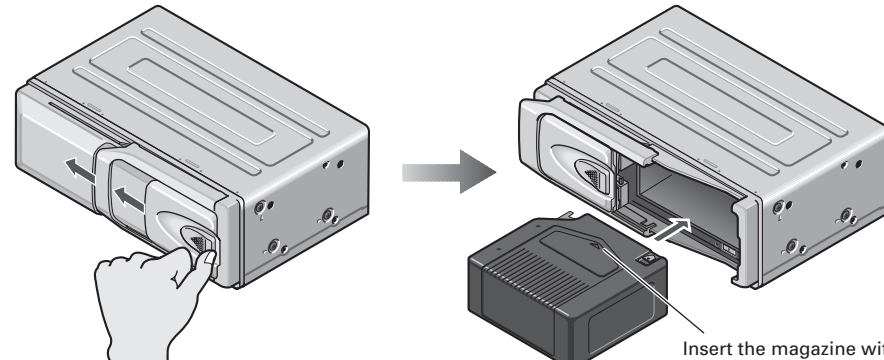

Slide and open the door. Open it fully until it locks with a click. Deslice y abra la puerta. Abrela completamente hasta que se asegure con un clic.

Deslice e abra a tampa. Abra a tampa completamente até que trave com o som de um estalido.

ادفع ثم افتح الباب. افتحها بصورة كاملة حتى يتم تثبيتها وتسمع طققة.

Insert the magazine with the arrow upward.

Inserte el cargador con la flecha hacia arriba.

Coloque o magazine com o lado da seta para cima.

ادخل الحاوية بحيث يكون السهم للأعلى.

Load the magazine and close the door. Coloque o magazine e feche a porta.

Coloque el cargador e cierre la puerta. حمل الخزانة واغلق الباب.

To remove the magazine/Para sacar el cargador/Remoção do magazine/لنزع المخزن

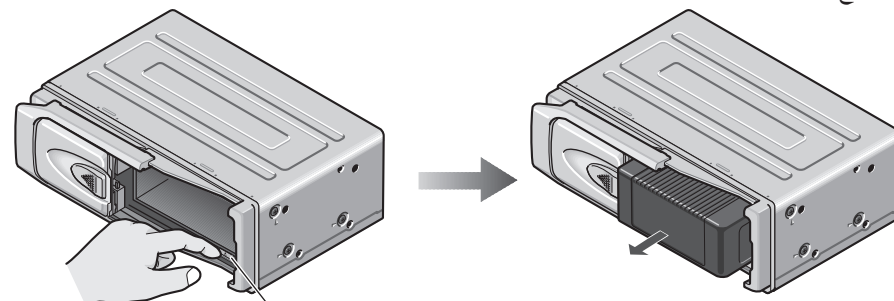

Press the eject button.

Presione el botón de expulsión.

Pressione o botão de ejeção.

إضغط زر الإخراج.

English

Precautions when handling magazines

- Do not put the magazine in a place where it will be exposed to high temperatures or direct sunlight.
- Do not disassemble the magazine.
- Take care not to drop the magazine or knock it against anything.
- Do not use cracked or warped trays.
- Never insert anything other than discs. Do not attach a label or tape to a disc.
- The use of benzene, thinner, insecticide, or other volatile chemicals may damage the magazine surface.

Extra magazines

If you need more magazines, please ask your nearest dealer for magazine JD-1212S (for CDX-P1280) or JD-612V (for CDX-P680).

Attaching the label

Attach the supplied label in the specified position. Attaching the label in an incorrect place or attaching more than one label will cause malfunction.

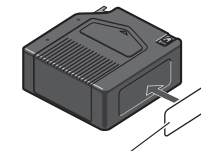

Label

Inserting discs

- Be sure to remove the disc before changing a disc tray.
- If the tray is not aligned with the right and left grooves, it cannot be pushed to the end. Do not bend or force the tray.
- Always load 12 trays in a magazine to prevent loss or warping of trays.
- If you load a disc with the label generally printed in black facing down, not only will the player not be able to recognize whether the disc is set or not, but also, if you have a multi-CD controller, the controller will not display an error message to let you know about it. So make sure all the discs in each magazine have their label sides facing up.

Loading and removing the magazine

- Do not put your fingers in the magazine tray as this may lead to incorrect operation and damage to the player.
- If the label on the magazine is coming off or wrinkled up, it may damage the eject mechanism, and in some cases, the magazine may not be ejected. Therefore, remove a damaged label completely before use.
- Never leave the door open while playing discs. The entry of dirt, dust, or any other foreign matter into the player may cause it to fail.

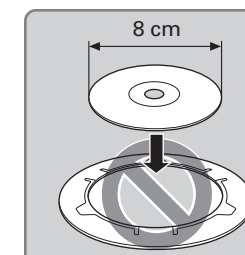

Note on 8-cm (3-inch) CDs

- Do not use an 8-cm CD adapter. If it is used, the player may fail. To load an 8-cm CD, you need a special 8-cm CD tray (Part No. CXB5931). Ask your Pioneer service station about it.

Español

Precauciones cuando maneje cargadores

- No coloque el cargador en un lugar en que se vea expuesto a altas temperaturas o a la luz solar directa.
- No desmonte el cargador.
- Tenga cuidado de no dejar caer el cargador o golpearlo contra algo.
- No utilice bandejas rayadas o dobladas.
- No inserte otra cosa diferente a discos. No adhiera una etiqueta o cinta a un disco.
- El uso de bencina, solvente, insecticida u otros productos químicos volátiles puede dañar la superficie del cargador.

Cargadores adicionales

Si necesita más cargadores, solicite a su distribuidor Pioneer más cercano cargadores JD-1212S (para CDX-P1280) o JD-612V (para CDX-P680).

Adhesión de la etiqueta

Adhiera la etiqueta suministrada en la posición especificada. Si se pone la etiqueta en un lugar incorrecto. O se pone más de una etiqueta se podría producir un mal funcionamiento.

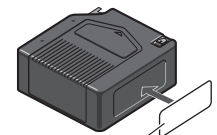

Etiqueta

Inserción de discos

- Asegúrese de retirar el disco antes de cambiar la bandeja de disco.
- Si la bandeja no está alineada con las ranuras derecha e izquierda, no puede empujarse hasta el extremo. No doble ni fuerce la bandeja.
- Siempre cargue 12 bandejas en un cargador para evitar la pérdida o el doblado de bandejas.
- Si carga un disco con la etiqueta generalmente impresa en negro dirigida hacia abajo, no solamente el reproductor no podrá reconocer si el disco está fijado o no, sino además, si tiene un controlador multi-CD, el controlador no mostrará un mensaje de error advirtiéndole de eso. Así que asegúrese que todos los discos en cada cargador tienen sus lados de etiquetas dirigidas hacia arriba.

Carga y retiro del cargador

- No ponga sus dedos en la entrada de la bandeja del cargador ya que esto puede llevar a una operación incorrecta y dañar el reproductor.
- Si la etiqueta del cargador está salida o doblada, puede dañar el mecanismo de expulsión, y en algunos casos, el cargador puede no ser expulsado. Por consiguiente, retire completamente la etiqueta dañada antes de utilizarlo.
- Nunca deje la puerta abierta. La introducción de suciedad, polvo u otras materias extrañas en el reproductor, al reproducir discos, puede causar averías.

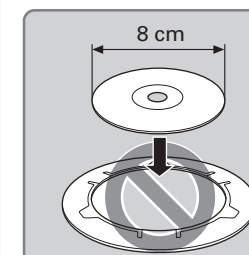

Nota sobre los CD de 8 cm

- No utilice un adaptador de CD de 8 cm. Si se utiliza, el reproductor puede averiarse. Para cargar un CD de 8 cm, necesita una bandeja especial de CD de 8 cm (Parte No. CXB5931). Pregunte acerca de ello a su Centro de Servicio Pioneer.

Português (B)

Precauções na manipulação dos magazines

- Não deixe os magazines onde fiquem expostos a altas temperaturas e à luz direta do sol.
- Não desmonte o magazine.
- Tome cuidado para não derrubar o magazine nem deixe-o sofrer impactos.
- Não utilize bandejas rachadas ou empenadas.
- Nunca coloque nada nas bandejas a não ser discos. Não fixe rótulos ou fitas nos discos.
- A utilização de benzina, diluentes, inseticida, ou outros produtos químicos voláteis pode causar danos à superfície dos magazines.

Magazines extras

Se você quiser mais magazines, compre magazines JD-1212S (para CDX-P1280) ou JD-612V (CDX-P680) no seu revendedor mais próximo.

Fixação de rótulos

Fixe o rótulo fornecido na posição especificada. Fixar o rótulo numa posição incorreta ou fixar mais de um rótulo causará um mau funcionamento.

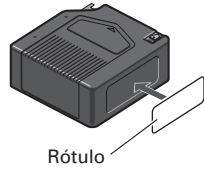

Rótulo

Colocação dos discos

- Certifique-se de retirar o disco antes de trocar uma bandeja.
- Se uma bandeja não estiver alinhada com as ranhuras esquerda e direita, ela não poderá ser empurrada até o fim. Não dobre nem force as bandejas.
- Sempre coloque as 12 bandejas num magazine para evitar a perda ou empenamento das bandejas.
- Se um disco for colocado com seu rótulo, geralmente impresso em preto, virado para baixo, isso não somente impedirá que o CD player determine se há um disco ou não na bandeja, mas também, se você tiver um controlador de multi-CD, isso impedirá que o controlador exiba uma mensagem de erro para avisar-lhe de tal situação. Portanto, certifique-se de colocar todos os discos no magazine com os rótulos virados para cima.

Colocação e remoção dos magazines

- Não coloque os dedos na bandeja de um magazine pois isso pode causar um mau funcionamento e danos ao CD player.
- Se o rótulo num magazine despregar-se ou enrugar-se, ele pode causar danos ao mecanismo de ejeção, e em alguns casos, o magazine pode não ser ejetado. Portanto, remova um rótulo avariado completamente antes de utilizar o magazine.
- Nunca deixe a tampa aberta durante a reprodução de CD. A entrada de sujeira, poeira ou qualquer outra matéria estranha no CD player pode avariá-lo.

Nota sobre discos de 8 cm

- Não utilize adaptadores de CD de 8 cm. A utilização desse tipo de adaptador causa danos ao CD player. Para colocar um disco de 8 cm, é preciso comprar uma bandeja especial para discos de 8 cm (Peça n.º CXB5931). Informe-se no posto de assistência técnica Pioneer mais próximo.

عربي

ارشادات حول استخدام الحاويات

- لا تضع الحاوية في مكان تتعرض فيه للحرارة العالية او اشعة الشمس المباشرة.
- لا تفك الحاوية.
- انتبه جيدا بحيث لا تسقط الحاوية او تصدمها باي شيء.
- لا تستخدم صوتي مجددة او معوجة.
- لا تضع اي شيء مطلقا في الحاوية عدا الاسطوانات. لا تلصق قطعاً او شريطاً على الاسطوانات.
- استخدام البنزين، الثر، الحوامض الحارقة او المواد الكيميائية القوية قد يتلف سطح الحاوية.

الحاويات الاضافية

اذا احتجت الى مخازن اسطوانات اكثر، يرجى مراجعة وكيلك المحلي للحصول على المخزن طراز JD-1212S (للاستخدام مع الجهاز CDX-P1280) أو طراز JD-612V (للاستخدام مع الجهاز CDX-P680).

تثبيت البطاقة

قم بتثبيت البطاقة المجهزة في الموضع المحدد. تثبيت البطاقة بطريقة غير صحيحة او تثبيت اكثر من بطاقة واحدة يمكن ان يسبب خللاً.

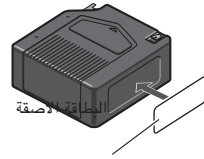

ادخال الاسطوانات

- تأكد من نزع الاسطوانة قبل تغيير صنية الاسطوانة.
- اذا لم تكن الصينية مترافعة مع الاخود الامين واليسر سوف لا يمكن دفعها الى النهاية. لا تحني او تدفع الصينية بقوة.
- ادخل دائما ١٢ صوتي في الحاوية لتفادي ارتداء او التآكل الصوتي.
- اذا ادخلت اسطوانة وكانت قطعة المعلومات التي غالبا ما تكون مطبوعة بالاسود، متجهة للأسفل فان ذلك سوف لا يؤدي الى عدم معرفة جهاز الاستماع فيما اذا كان قد تم وضع الاسطوانة ام لا فحسب بل اذا كنت تستخدم وحدة تحكم بالاسطوانات - المتعددة فان هذه الوحدة سوف لا تعرض معلومات عن الخطأ وبذلك سوف لا يمكنك معرفة الخطأ لذلك تأكد جيدا من ان قطعة المعلومات في كل اسطوانة في الحاوية متجهة للأعلى.

تحميل واخراج الحاوية

- لا تضع أصابعك بداخل حامل الاسطوانة بالحاوية حيث قد يتسبب ذلك في عملية تشغيل خاطئة وإتلاف لمشغل الاسطوانة.
- اذا كانت قطعة معلومات الحاوية بارزة او ملتوية فانها ربما تتلف ميكانيكية اخراج الحاوية او في بعض الحالات قد لا يمكن اخراج الحاوية. لذلك، انزع قطع المعلومات التالفة قبل الاستعمال.
- لا تترك الباب مفتوحاً مطلقاً أثناء الاستماع للاسطوانة. ان دخول الاوساخ والأتربة او اية مواد غريبة اخرى في الجهاز يمكن ان يؤدي الى عطل الجهاز.

ملاحظات حول الاسطوانات ٨ - سم (٣ - بوصة)

- لا تستخدم محول اسطوانات ٨ - سم. اذا تم ذلك قد يعطل مشغل الاسطوانة. لادخال اسطوانة ٨ سم، تحتاج الى صينية خاصة باسطوانة ٨ - سم (رقم الجزء CXB5931). استفسر من محل خدمات يابونير حول هذه الصينية.

Transportation of multi-CD player/Transporte del reproductor de múltiples discos compactos/Transporte do multi-CD player/ نقل مشغل الاسطوانات المحكمة المتعددة

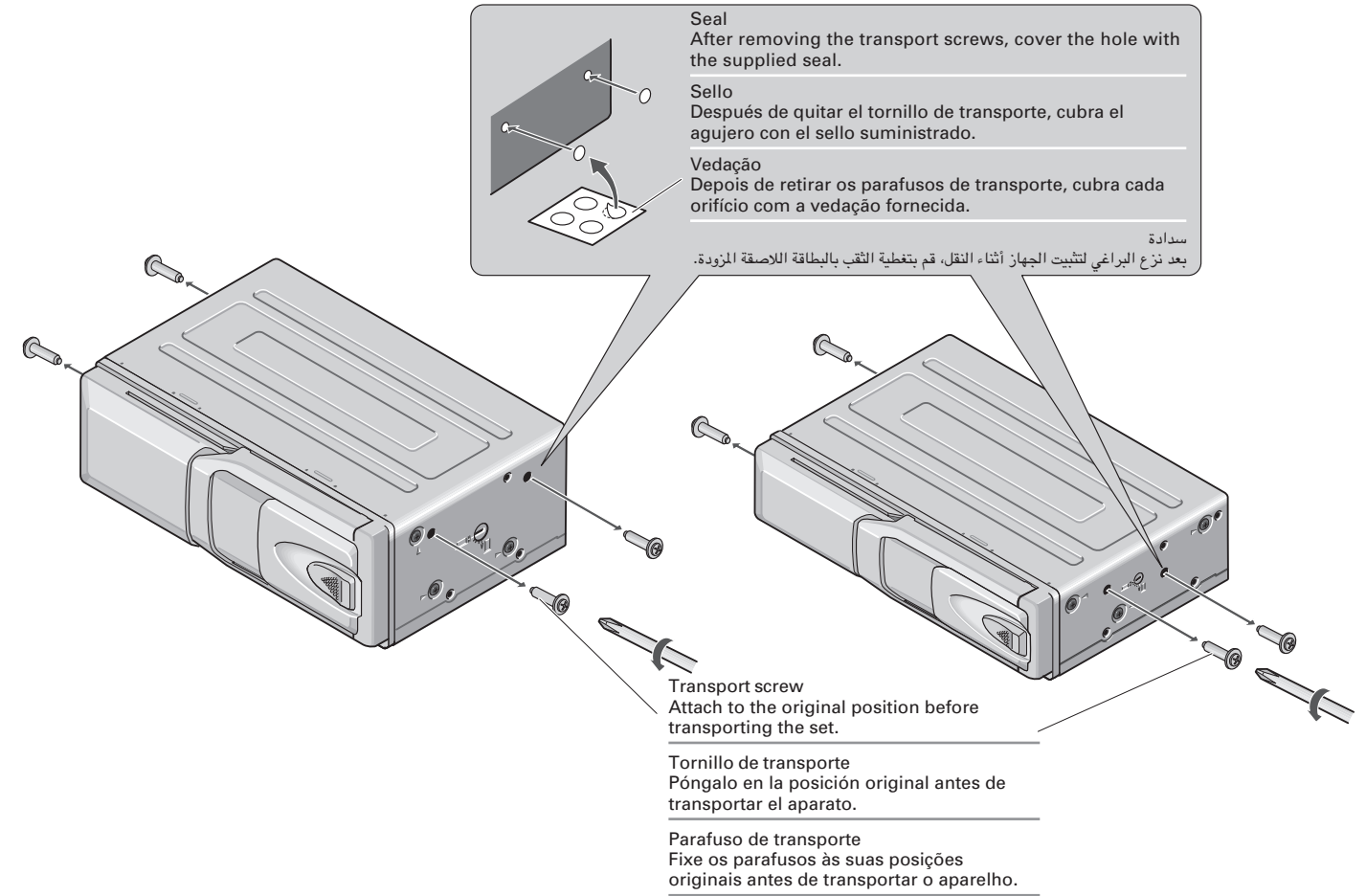

Seal
After removing the transport screws, cover the hole with the supplied seal.

Sello
Después de quitar el tornillo de transporte, cubra el agujero con el sello suministrado.

Vedação
Depois de retirar os parafusos de transporte, cubra cada orifício com a vedação fornecida.

سدادة
بعد نزع البراغي لتثبيت الجهاز أثناء النقل، قم بتغطية الثقب بالبطاقة اللاصقة المزودة.

Transport screw
Attach to the original position before transporting the set.

Tornillo de transporte
Póngalo en la posición original antes de transportar el aparato.

Parafuso de transporte
Fixe os parafusos às suas posições originais antes de transportar o aparelho.

برغي النقل
قم بتثبيته في موضعه الاصلي قبل نقل الجهاز.

English

A transport screw has been attached to the set in order to protect it during transportation. After removing the transport screws, cover the hole with the supplied seal. Be sure to remove the transport screw before mounting the set. The removed transport screw should be retained in the accessory bag for use in the next time the set is transported.

Español

El aparato dispone de un tornillo de transporte que sirve para protegerlo durante el transporte. Luego de retirar el tornillo de transporte, cubra el orificio con el sello suministrado. Asegúrese de quitar el tornillo de transporte antes de montar el aparato. El tornillo de transporte quitado deberá guardarse en la bolsa de accesorios para utilizarlo la próxima vez que se transporte el aparato.

Português (B)

Há parafusos de transporte fixados ao aparelho para protegê-lo durante o transporte. Depois de retirar os parafusos de transporte, cubra cada orifício com a vedação fornecida. Certifique-se de retirar os parafusos de transporte antes de montar o aparelho. Os parafusos de transporte removidos devem ser guardados na bolsa acessória para serem utilizados num eventual transporte do aparelho.

عربي

تم تثبيت برغي نقل في الجهاز لحمايته أثناء عملية النقل من مكان الى آخر بعد نزع البرغي، قم بتغطية الثقب بالبطاقة اللاصقة المزودة، وتأكد من نزع برغي النقل قبل تركيب الجهاز. ينبغي الاحتفاظ ببرغي النقل المزود في حقيبة الكماليات لاستعماله عند نقل الجهاز مستقبلاً.

Connecting the Units/Cómo Conectar las Unidades/ Conexão das Unidades/وصيل الأجهزة/

IP-BUS cable

To prevent incorrect connection, the input side of the IP-BUS connector is colored in blue, and the output side in black. Connect the connectors of the same colors correctly.

Cable IP-BUS

Para evitar una conexión incorrecta, el lado de entrada del conector IP-BUS está coloreado en azul, y el lado de salida en negro. Conecte correctamente los conectores de los mismos colores.

Cabo IP-BUS

Para evitar uma conexão incorreta, o lado de entrada do conector IP-BUS está colorido em azul, e o lado de saída em preto. Conecte os conectores da mesma cor corretamente.

كابل IP-BUS

لتلافي التوصيل غير الصحيح فإن جانب موصل IP-BUS ملون بالأزرق وجانب الخروج ملون بالأسود. صل الموصلات ذات نفس اللون بصورة صحيحة.

Multi-CD controller

Controlador de CD múltiple

Adaptador para instalação de controlador de multi-CD

وحدة تحكم باسطوانات المحكمة - متعددة

Fuse holder

Portafusible

Porta-fusível

حامل منصهر

Yellow

To the terminal always supplied with power regardless of ignition switch position.

Amarillo

Al terminal con suministro constante de electricidad, independientemente de la posición del interruptor de ignición.

Amarelo

Ao terminal com fornecimento contínuo de corrente independentemente da posição da chave de ignição.

الاصفر

الى النهاية المزودة بالطاقة دائما بغض النظر عن موضع مفتاح تشغيل السيارة.

Black (ground)

To the vehicle (metal) body.

Negro (masa)

A la carrocería del vehículo (parte metálica).

Preto (terra)

À carroceria (parte metálica) do veículo.

اسود (ارضى)

الى هيكل (معادن) السيارة.

Cords for this product and those for other products may be different colors even if they have the same function. When connecting this product to another product, refer to the supplied Installation manuals of both products and connect cords that have the same function.

Los cables para este producto y aquéllas para otros productos pueden ser de colores diferentes aun si tienen la misma función. Cuando se conecta este producto a otro, refiérase a los manuales de instalación de ambos productos y conecte los cables que tienen la misma función.

Os cabos para este produto e os de outros produtos podem ter cores diferentes, mesmo que tenham a mesma função. Quando conectar este produto a um outro produto, consulte os manuais de instalação de ambos os produtos e conecte os cabos que tenham a mesma função.

قد تكون الوان اسلاك هذا الجهاز وتلك الخاصة بالاجهزة الاخرى مختلفة حتى ولو كان لها نفس العمل. عند توصيل هذا الجهاز الى اجهزة اخرى، ارجع الى كتيبات ارشادات التشغيل لكلا الجهازين ثم وصل الاسلاك التي لها نفس الوظيفة معا.

IP-BUS output (black)
Connect the black connector of the cable to this connector.

Saída IP-BUS (preto)
Conecte o conector preto do cabo a este conector.

Salida IP-BUS (negro)
Conecte el conector negro del cable a este conector.

خروج IP-BUS (اسود)
صل موصل الكابل الاسود الى هذا الموصل.

IP-BUS (black)

IP-BUS (negro)

IP-BUS (preto)

IP-BUS (اسود)

English

- Before mounting, connect the units temporarily. Check that the units are connected correctly by operating the multi-CD controller.
- After connection is complete, press the clear button on the player and the multi-CD controller with the tip of a pencil.
- Be sure to connect the ground lead (black) to the vehicle body or some other metal part that is properly grounded to the chassis. If the ground lead is not properly connected, noise may occur or the player or multi-CD controller may not operate correctly.
- This product is for vehicles with a 12-volt battery and negative grounding. Before installing it in a recreational vehicle, truck, or bus, check the battery voltage.
- To avoid shorts in the electrical system, be sure to disconnect the battery (-) cable before beginning installation.
- Check whether installation and wiring have been completed correctly. Replace the removed car components, then connect the end of the cable to the negative (-) terminal of the battery.
- Secure the wiring with cable clamps or adhesive tape. To protect the wiring, wrap adhesive tape around them where they lie against metal parts.
- Route and secure all wiring so it cannot touch any moving parts, such as the gear shift, handbrake, and seat rails. Do not route wiring in places that get hot, such as near the heater outlet. If the insulation of the wiring melts or gets torn, there is a danger of the wiring short-circuiting to the vehicle body.
- Do not pass the yellow lead through a hole into the engine compartment to connect to the battery. This will damage the lead insulation and cause a very dangerous short.
- Do not shorten any leads. If you do, the protection circuit may fail to work when it should.
- Never feed power to other equipment by cutting the insulation of the power supply lead of the unit and tapping into the lead. The current capacity of the lead will be exceeded, causing over heating.
- Replace fuses only with the types stipulated on the fuse holder.
- Even if the power is cut off because the power cord is removed or the battery is replaced, the CD title display and ITS memory are retained for 24 hours.

Português (B)

- Antes de montar, conecte as unidades provisoriamente. Verifique se as unidades estão conectadas corretamente operando o controlador de multi-CD.
- Depois de completar a conexão, pressione o botão de reposição no CD player e no controlador de multi-CD com a ponta de um lápis.
- Certifique-se de conectar o fio-terra (preto) à carroceria do veículo ou alguma outra parte metálica que esteja conectada à terra no chassi. Deixar de conectar o fio-terra corretamente pode causar ruídos ou fazer que o CD player funcione inadequadamente.
- Este aparelho foi concebido para veículos com uma bateria de 12 volts e terra negativa. Antes de instalá-lo num veículo recreativo, caminhão, ou ônibus, confira a voltagem da bateria.
- Para evitar curto-circuitos no sistema elétrico, certifique-se de desconectar o cabo (-) da bateria antes de iniciar a instalação.
- Confirme que a instalação e fiação elétrica tenham sido completados corretamente. Recoloque os componentes removidos do automóvel, e depois conecte a extremidade do cabo ao terminal negativo (-) da bateria.
- Segure os fios com braçadeiras para cabo ou fita adesiva. Para proteger os fios, enrolle uma fita adesiva nos fios onde eles fiquem em contato com partes metálicas.
- Estenda e fixe todos os fios de modo que eles não toquem em partes móveis, tais como a alavanca de mudanças, freio de mão, e trilhos dos assentos. Não estenda os fios em lugares que ficam quentes, tais como perto da saída do aquecedor. Se o isolamento dos fios derreter-se, há o perigo de ocorrer um curto-circuito com a carroceria do veículo.
- Não passe o fio amarelo pelo orifício no compartimento do motor para conectá-lo à bateria. Isso causará danos ao isolamento do fio e causará um grande perigo de curto-circuito.
- Não deixe nenhum fio entrar em curto-circuito, pois o circuito de proteção pode não funcionar quando deveria.
- Nunca alimente outros componentes cortando o isolamento do cabo de alimentação do aparelho e conectando-o a um outro fio. A capacidade de corrente do fio será excedida, causando um sobre-aquecimento.
- Substitua o fusível somente com os tipos estipulados no porta-fusível.
- Mesmo que o fornecimento de energia seja cortado pela desconexão do cabo de alimentação ou substituição da bateria, a exibição de título de CD e a memória ITS são retidas durante 24 horas.

Español

- Antes de la instalación, conecte las unidades provisoriamente. Verifique que las unidades estén conectadas correctamente operando el controlador multi-CD.
- Después de completar la conexión, presione el botón de borrado en el reproductor y el controlador multi-CD con la punta de un lápiz.
- Asegúrese de conectar el conductor de masa (negro) a la carrocería del vehículo o a alguna otra parte metálica que esté conectada apropiadamente a masa al chasis. Si el conductor de masa no está conectado apropiadamente, pueden ocurrir ruidos o el reproductor o controlador multi-CD puede operar incorrectamente.
- Esta unidad es para vehículos con batería de 12 voltios y conexión a tierra negativa. Antes de instalarla en un vehículo recreacional, camión u ómnibus verifique el voltaje de la batería.
- Para evitar cortocircuitos en el sistema eléctrico, asegúrese de desconectar el cable de batería (-) antes de iniciar la instalación.
- Verifique si la instalación y el cableado se han completado correctamente. Reemplace los componentes de automóvil retirados, luego conecte el extremo del cable al terminal negativo (-) de la batería.
- Asegure el cableado con los sujetadores de cables o cinta adhesiva. Para proteger el cableado, envuélvalo con cinta adhesiva donde se apoye sobre partes metálicas.
- Tienda y asegure todo el cableado de manera que no toque ninguna parte del cambio de engranajes, freno de mano y rieles de asiento. No tienda el cable en lugares como cerca de la salida del calefactor. Si el aislamiento del cableado se funde o se enreda, existe el peligro de cortocircuitos del cableado al chasis del vehículo.
- No pase el cable amarillo a través de un orificio hacia el compartimento del motor para conectarlo a la batería. Esto causa daños a la aislación del cable, lo cual conduce a peligrosos cortocircuitos.
- No corte cualquier cable. Si lo hace, el circuito de protección puede dejar de actuar cuando lo requiera.
- No alimente a otros equipos cortando el aislamiento del cable de alimentación de la unidad y uniéndolo al cable. Se excederá la capacidad corriente del cable, causando sobrecalentamiento.
- Reemplace los fusibles solamente con los tipos estipulados en el portafusibles.
- Aun si se interrumpe la alimentación porque se retira el cable de alimentación o se reemplaza la batería, la indicación de título de CD y la memoria ITS se retienen por 24 horas.

عربي

- قبل التركيب، قم بتوصيل الاجهزة مؤقتا. تأكد من ان الاجهزة موصلة بصورة صحيحة بتشغيل وحدة التحكم بالاسطوانات المحكمة - المتعددة.
- بعد اكتمال التوصيل، اضغط ازرار المسح في مشغل الاسطوانات ووحدة التحكم بالاسطوانات المحكمة - المتعددة بواسطة قلم رصاص.
- تأكد من توصيل نهاية الارضى (اسود) الى هيكل السيارة او اي جزء معدني متصل بصورة صحيحة في هيكل السيارة. اذا لم يتم توصيل الارضى بصورة صحيحة، ربما يحدث ضجيج او لا يعمل مشغل الاسطوانات او وحدة التحكم بالاسطوانات المحكمة - المتعددة بصورة صحيحة.
- هذه الوحدة مصممة للاستخدام في سيارة ذات بطارية ١٢ - فولط وارضى سالب. قبل تركيب هذه الوحدة في سيارة نزهة او سيارة حمولة او باص، تأكد من فولطية البطارية.
- لتفادي حدوث دائرة قصر في النظام الكهربائي، تأكد من فصل سلك البطارية السالب (-) قبل البدء بالتركيب.
- تأكد من ان التركيب وتوصيل الاسلاك قد تم بصورة صحيحة وكاملة. اعد تركيب اجزاء السيارة المنزوعة ثم صل كبل نهاية البطارية السالبة (-).
- ثبت الاسلاك بواسطة مشابك كبلات او شريط لاصق. لحماية الاسلاك، غلفها بشريط لاصق في الاماكن التي تمر فيها تحت اجزاء معدنية.
- اربط جميع الاسلاك باحكام بحيث لا يمكن ان تلامس اية اجزاء متحركة مثل عمود التروس، الفرامل اليدوية وسلك المقعد. لا تجعل الاسلاك تمر في الاماكن التي تصبح ساخنة كفتحات المدفئة. اذا ذاب او احترق غلاف الاسلاك فهناك خطر من حصول دائرة قصر كهربائية الى هيكل السيارة.
- لا تمرر ذلك السلك الاصفر عبر ثقب في قسم المحرك ووصله بالبطارية. هذا سيتلف عازل السلك و يسبب دائرة قصر خطيرة جداً.
- لا تعمل دائرة قصر لاي سلك. اذا فعلت ذلك قد لا تعمل دائرة الحماية في الوقت الذي يجب ان تعمل فيه.
- لا تغذي الطاقة مطلقا الى جهاز آخر يقطع عازل سلك الطاقة الرئيسي لهذا الجهاز وتوصيل سلك آخر اليه. سوف يزيد التيار المار بالسلك الرئيسي مؤديا الى ارتفاع حرارته.
- استبدل المنصهرات بنفس الانواع المبنية على حامل المنصهر فقط.
- حتى اذا تم فصل الطاقة بسبب نزع كبل الطاقة أو إستبدال البطارية، فسيتم الاحتفاظ بعرض عنوان الاسطوانة الصغيرة وبذاكرة منتقي المسار اللحظي لمدة ٢٤ ساعة.

Pressing the clear button/Presionando el botón de borrado/ Utilização do botão de reposição/ضغط زر المسح

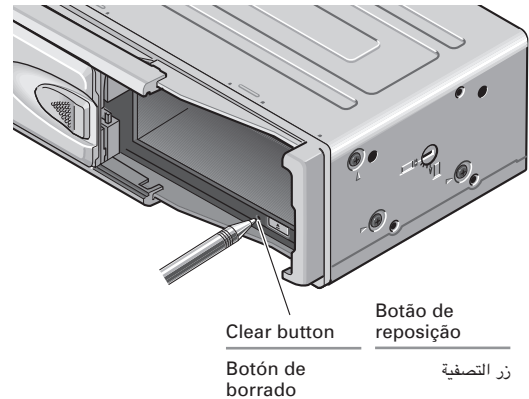

English

If the power does not switch on or if the compact disc player does not operate when the button on the multi-CD controller is pressed, or if the multi-CD controller display is incorrect, press this button on the player with the tip of a pencil to restore normal operation. (This button is located inside the door.) **Always press the clear button on the multi-CD controller, too, after pressing this button.**

- If the clear button is pressed when the player contains a magazine or the ignition switch is set to the ON or ACC position, the CD title display and ITS memory are cleared.

Português (B)

Se a alimentação não ligar ou se o CD player não funcionar quando o botão apropriado for pressionado no controlador de multi-CD, ou se a exibição do controlador de multi-CD estiver incorreta, pressione este botão no CD-player com a ponta de um lápis para restaurar o funcionamento normal. (Este botão está localizado no interior da tampa.) **Sempre pressione o botão de reposição no controlador de multi-CD, também, depois de pressionar o botão do aparelho.**

- Se o botão de reposição for pressionado com um magazine colocado do CD player ou com a chave de ignição na posição ON ou ACC, a exibição de título de CD e a memória ITS serão apagadas.

Español

Si la unidad no se enciende o si el reproductor de discos compactos no opera cuando se presiona el botón en el controlador multi-CD o si la indicación de controlador multi-CD está incorrecto, presione este botón en el reproductor con la punta de un lápiz para restablecer la operación normal. (Este botón se localiza dentro de la puerta.) **Presione siempre el botón de borrado en el controlador multi-CD, también, después de presionar este botón.**

- Si se presiona el botón de borrado cuando el reproductor contiene un cargador o el interruptor de ignición se fija en la posición ON o ACC, se visualiza el título de CD y se borra la memoria ITS.

عربي

إذا لم يعمل مفتاح الطاقة أو إذا كان مشغّل الاسطوانة المحكّمة لا يعمل عند ضغط زر وحدة التحكم بالاسطوانات المحكّمة - المتعددة أو إذا كان عرض وحدة التحكم يظهر بالخطأ، اضغط هذا المفتاح لإعادة التشغيل الى الوضع الاعتيادي. (هذا الزر موجود داخل الباب.) اضغط دائما زر المسح ايضا في وحدة التحكم بالاسطوانات المحكّمة - المتعددة بعد ضغط هذا الزر.

- إذا تم ضغط زر المسح عندما تكون حاوية الاسطوانات في مشغّل الاسطوانة أو إذا كان مفتاح تشغيل السيارة على الموضع ON أو ACC، سيتم مسح عرض عنوان الاسطوانة المحكّمة ومحتوياته من الذاكرة.

Specifications/Especificaciones/Especificações/المواصفات

English

General

(CDX-P1280)

System Compact disc audio system
Usable discs Compact Disc
Signal format Sampling frequency: 44.1 kHz
Number of quantization bits: 16; linear
Rated power source 14.4 V DC
(allowable voltage range: 12.0 — 14.4 V DC)
Max. current consumption 1.0 A
Weight 2.2 kg
Dimensions 257 (W) × 94 (H) × 170 (D) mm

(CDX-P680)

System Compact disc audio system
Usable discs Compact Disc
Signal format Sampling frequency: 44.1 kHz
Number of quantization bits: 16; linear
Rated power source 14.4 V DC
(allowable voltage range: 12.0 — 14.4 V DC)
Max. current consumption 1.0 A
Weight 1.9 kg
Dimensions 248 (W) × 66 (H) × 168 (D) mm

Audio

Frequency characteristics 5 — 20,000 Hz (±1 dB)
Signal-to-noise ratio 92 dB (1 kHz) (IEC-A Network)
Distortion 0.006 %
Dynamic range 90 dB (1 kHz)
Output level 1,000 mV (1 kHz, 0 dB)
Number of channels 2 (stereo)

Note:

Specifications and design are subject to possible modification without prior notice due to improvements.

Português (B)

Geral

(CDX-P1280)

Sistema Sistema de áudio de discos compactos
Discos utilizáveis Discos compactos
Formato dos sinais Frequência de amostragem: 44,1 kHz
Número de bits de quantização: 16; lineares
Fonte de alimentação nominal 14,4 V DC
(faixa de tensão permissível: 12,0 — 14,4 V DC)
Consumo de corrente máx. 1,0 A
Peso 2,2 kg
Dimensões 257 (L) × 94 (A) × 170 (P) mm

(CDX-P680)

Sistema Sistema de áudio de discos compactos
Discos utilizáveis Discos compactos
Formato dos sinais Frequência de amostragem: 44,1 kHz
Número de bits de quantização: 16; lineares
Fonte de alimentação nominal 14,4 V DC
(faixa de tensão permissível: 12,0 — 14,4 V DC)
Consumo de corrente máx. 1,0 A
Peso 1,9 kg
Dimensões 248 (L) × 66 (A) × 168 (P) mm

Áudio

Características da frequência 5 — 20.000 Hz (±1 dB)
Relação sinal-ruído 92 dB (1 kHz) (Rede IEC-A)
Distorção 0,006 %
Gama dinâmica 90 dB (1 kHz)
Nível de saída 1.000 mV (1 kHz, 0 dB)
Número de canais 2 (estéreo)

Nota:

As especificações e o desenho estão sujeitos a modificações sem aviso prévio devido a melhoramentos.

Español

Generalidades

(CDX-P1280)

Sistema Sistema de audio de discos compactos
Discos utilizables Discos Compactos
Formato de las señales Frecuencia de muestreo: 44,1 kHz
Número de bits de cuantificadores: 16; lineal
Fuente de alimentación nominal 14,4 V CC
(gama de tensión permisible: 12 — 14,4 V CC)
Consumo máximo de corriente 1,0 A
Peso 2,2 kg
Dimensiones 257 (An) × 94 (Al) × 170 (P) mm

(CDX-P680)

Sistema Sistema de audio de discos compactos
Discos utilizables Discos Compactos
Formato de las señales Frecuencia de muestreo: 44,1 kHz
Número de bits de cuantificadores: 16; lineal
Fuente de alimentación nominal 14,4 V CC
(gama de tensión permisible: 12 — 14,4 V CC)
Consumo máximo de corriente 1,0 A
Peso 1,9 kg
Dimensiones 248 (An) × 66 (Al) × 168 (P) mm

Audio

Características de frecuencia 5 — 20.000 Hz (±1 dB)
Relación de señal a ruido 92 dB (1 kHz) (red IEC-A)
Distorsión 0,006 %
Rango dinámico 90 dB (1 kHz)
Nivel de salida 1.000 mV (1 kHz, 0 dB)
Número de canales 2 (estereofónico)

Nota:

Las especificaciones, así como el diseño de este equipo, están sujetas a cambios sin previo aviso, como consecuencia del perfeccionamiento del mismo.

عربي

عام

(CDX-P1280)

النظام نظام صوتي للاسطوانات المحكّمة
الاسطوانات المستخدمة اسطوانة محكّمة
تشكيل الاشارة نذبذة المائئة : 44,1 كيلوهرتز
عدد بت التحويل الكمي : 16، خطي
مصدر الطاقة المعدلة تيار مباشر 14,4 فولت
(مدى الفولطية المسموح به : 12,0 - 14,4 فولت تيار مستمر)
اقصى استهلاك تيار 1,0 أمبير
الوزن 2,2 كغم
الابعاد 257 (عرض) × 94 (ارتفاع) × 170 (عمق) مم

(CDX-P680)

النظام نظام صوتي للاسطوانات المحكّمة
الاسطوانات المستخدمة اسطوانة محكّمة
تشكيل الاشارة نذبذة المائئة : 44,1 كيلوهرتز
عدد بت التحويل الكمي : 16، خطي
مصدر الطاقة المعدلة تيار مباشر 14,4 فولت
(مدى الفولطية المسموح به : 12,0 - 14,4 فولت تيار مستمر)
اقصى استهلاك تيار 1,0 أمبير
الوزن 1,9 كغم
الابعاد 248 (عرض) × 66 (ارتفاع) × 168 (عمق) مم

الصوت

خصائص الذبذبة 5 - 20.000 هرتز (±1 ديسبل)
نسبة الاشارة - الى - الضجيج 92 ديسبل (1 كيلوهرتز) (شبكة IEC-A)
التشويه 0,006 %
المدى الديناميكي 90 ديسبل (1 كيلوهرتز)
مستوى الخروج 1.000 ميلي فولط (1 كيلوهرتز، صفر ديسبل)
عدد القنوات 2 (ستيريو)

ملاحظة:

المواصفات والتصميم عرضة للتغيير المحتمل بدون اشعار مسبق وذلك لاغراض التطوير.

Installation/Instalación/Instalação/التركيب

**Mounting the player on the mounting board with self-tapping screws/
Instalación del reproductor en el tablero de montaje con tornillos autorroscantes/
Montagem do CD player na placa de montagem com os parafusos auto-atarraxadores/
تثبيت جهاز الاستماع على لوحة تثبيت ذات لولب تثبيت ذاتية**

1 Horizontally/Horizontalmente/ Horizontalmente/أفقياً

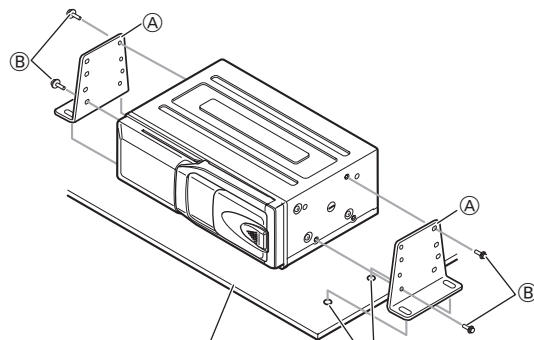

Vertically/Verticalmente/ Verticalmente/عمودياً

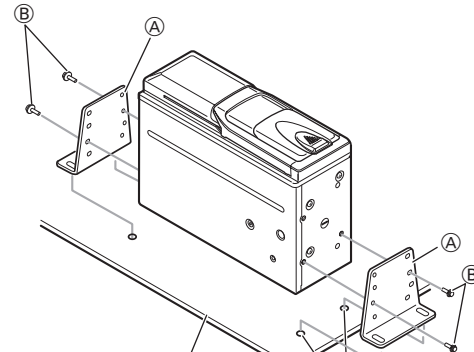

Mounting board Placa de montagem
Tablero de montaje حامل تثبيت Put marks. Coloque marcas.
Ponga marcas. ضع علامات.

Mounting board Placa de montagem
Tablero de montaje حامل تثبيت Put marks. Coloque marcas.
Ponga marcas. ضع علامات.

Use the holes indicated with arrows.
Utilice los orificios indicados por las flechas.
Utilize os orifícios indicados pelas setas.
إستعمل الثقوب المشار إليها بالاسهم.

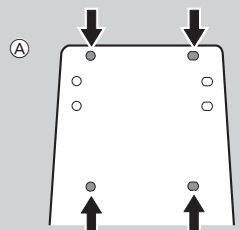

Use the holes indicated with arrows.
Utilice los orificios indicados por las flechas.
Utilize os orifícios indicados pelas setas.
إستعمل الثقوب المشار إليها بالاسهم.

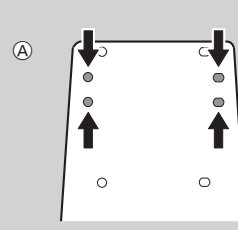

2

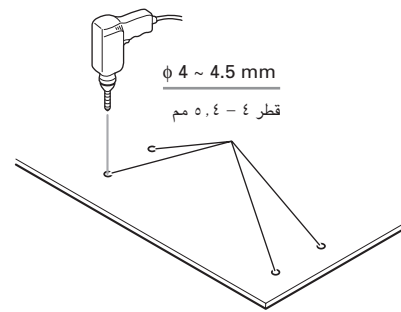

The following steps are the same for horizontal or vertical installation.
Los siguientes pasos son iguales para la instalación horizontal y vertical.
Os seguintes passos são iguais para a instalação horizontal e vertical.

توافق الخطوات التالية التركيب الأفقى أو العمودي.

٢ 3

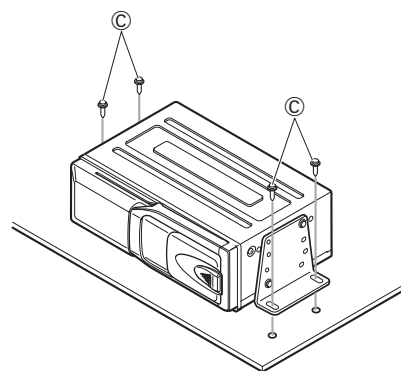

٣

Mounting parts/Montaje de partes/Peças de montagem/اجزاء التركيب

Refer to the following illustrations of mounting parts when mounting the player.

Cuando instale el reproductor, consulte las ilustraciones siguientes de las partes de montaje.

Refira-se às seguintes ilustrações das peças de montagem para montar CD player.

راجع الاشكال التالية بخصوص اجزاء التركيب عند تركيب المشغل.

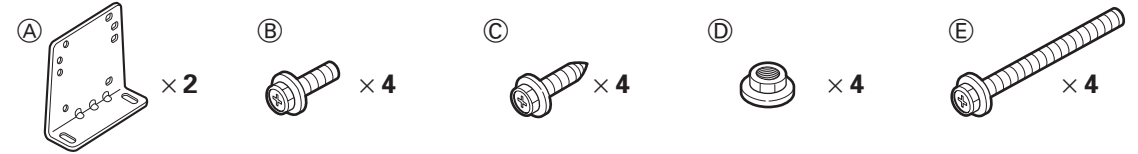

**Suspending the player from the parcel shelf with hex-screws/
Suspendiendo el reproductor del anaquel de paquetes con tornillos hexagonales/
Suspensão do CD player na prateleira de bagagem com parafusos de cabeça sextavada/
تعليق مشغل الاسطوانه من رف الرزم بواسطة اللولب السداسية**

1

Put marks. Coloque marcas.
Ponga marcas. ضع علامات.

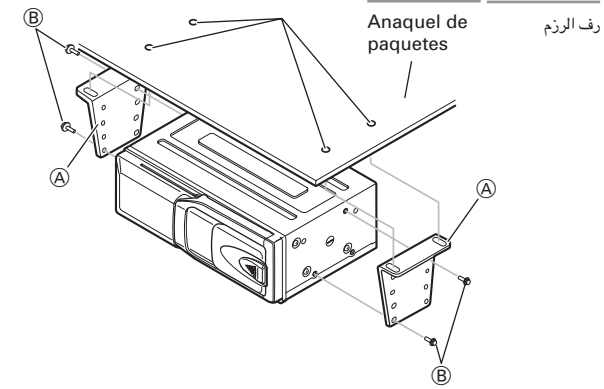

Use the holes indicated with arrows.
Utilice los orificios indicados por las flechas.
Utilize os orifícios indicados pelas setas.
إستعمل الثقوب المشار إليها بالاسهم.

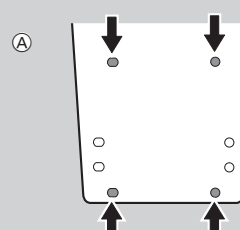

2

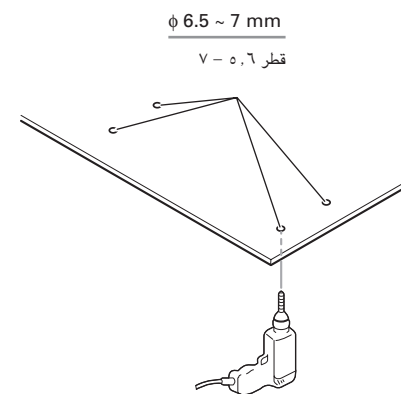

٢ 3

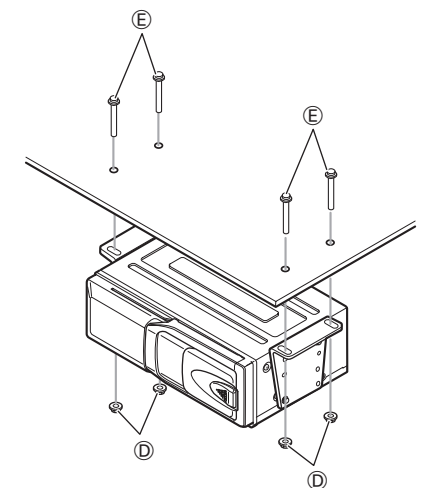

٣

Mounting angle/ Angulo de montaje/ Ângulo de montagem/ زاوية التركيب

Use any angle in this range (up to 90 degrees).

Utilice cualquier ángulo en esta gama (hasta 90 grados).

Utilize qualquer ângulo dentro desta faixa (até 90 graus).

استخدم اي زاوية في هذا المدى (لغاية ٩٠ درجة)

Top
Superior
Parte superior
اعلى

The player cannot be installed in this direction.

El reproductor no puede instalarse en esta dirección.

O CD player não pode ser instalado nesta direção.

لا يمكن تركيب جهاز الاستماع في هذا الاتجاه.

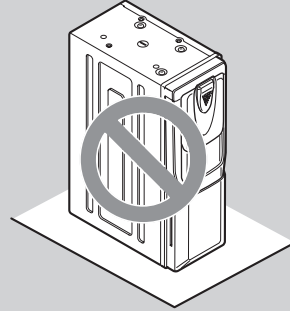

The angle switching dial must be set on both sides of the player to the same position.

Se debe ajustar el cuadrante de conmutación de ángulo en ambos lados del reproductor a la misma posición.

O seletor de ângulo deve ser ajustado em ambos lados do CD player para a mesma posição.

تجب ضبط اقراص تحويل الزوايا الموجودة على جانبي المشغل على نفس الوضع.

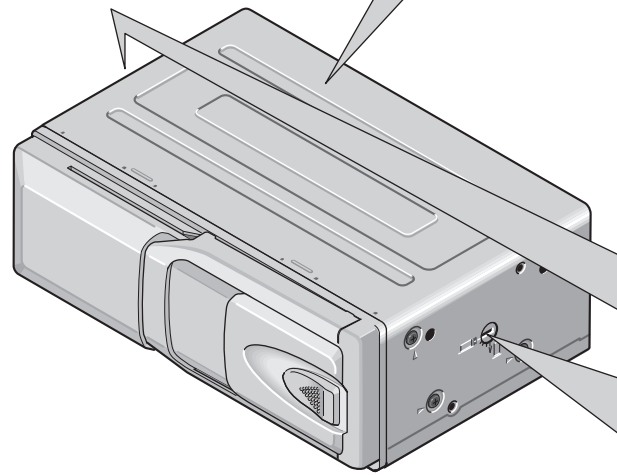

Angle switching dial
Control de cambio de ángulo
Seletor de mudança do ângulo

قرص تغيير الزاوية

5 steps 5 passos
5 pasos ٥ مراحل

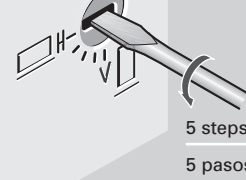

Angle switching dial adjustment

Set the dial so that its slot is closest to the horizontal direction with respect to the ground surface.

Ajuste del control de cambio de ángulo

Ponga el control de forma que su ranura quede lo más posible en sentido horizontal con respecto a la superficie del suelo.

Ajuste do seletor de mudança do ângulo

Ajuste o seletor de modo que a ranhura fique mais próxima da direção horizontal em relação à superfície do solo.

ضبط قرص تغيير الزاوية

اضبط القرص بحيث يكون الشق الموجود فيه اقرب ما يمكن من الاتجاه الافقي بالنسبة لسطح الارض.

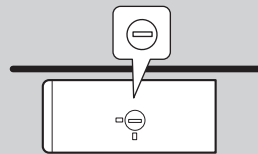
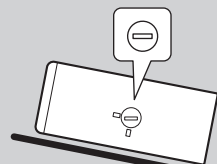
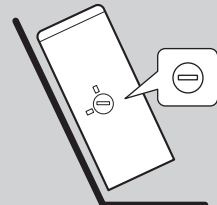

English

- Consult with your nearest dealer if installation requires the drilling of holes or other modifications of the vehicle.
- Before finally installing the unit, connect the wiring temporarily and make sure it is all connected up properly and the unit and the system work properly.
- Use only the parts included with the unit to ensure proper installation. The use of unauthorized parts can cause malfunctions.
- When mounting the player, make sure none of the leads are trapped between the player and the surrounding metalwork or fittings.

Location

- Install the unit where it does not get in the driver's way and cannot injure the passenger if there is a sudden stop, like an emergency stop.
- Be sure to mount the player on a rigid surface which is firm enough to hold the player in the proper position under all circumstances. Failure to do so may affect the optimum performance of the player.
- Before drilling a hole into the trunk, confirm that there is nothing behind the hole. Never drill a hole in the fuel tank or any other important part.
- Do not mount the player near the heater outlet, where it would be affected by heat, or near the doors, where rainwater might splash onto it.
- Do not mount the player on the spare tire board or any other unstable place.
- Mount the player in a place where it does not prevent the spare tire, jack, or tools from being easily removed.
- Do not mount the player anywhere that gets the sun and so becomes hot, like on the dashboard or the rear shelf.
- Mount the player on a flat surface.

Suspending the player from the parcel shelf with hex-screws

- Ideally, when the player is being mounted under the parcel shelf, two persons should work together. One person should hold the player, and the other should tighten the hex-nuts. If you do this job on your own, take great care not to drop or knock the player.
- When suspending the player under the parcel shelf, be sure that it is firmly installed on a solid surface. If the unit is not firmly installed, skipping will occur.

Português (B)

- Consulte com seu revendedor mais próximo se for preciso fazer furos ou outras modificações no veículo para a instalação.
- Antes de instalar o aparelho definitivamente, instale a fiação elétrica provisoriamente e certifique-se de que todos os fios estejam conectados apropriadamente ao aparelho e que o sistema funcione corretamente.
- Utilize somente as peças fornecidas com este aparelho para garantir uma instalação correta. A utilização de peças não autorizadas pode causar defeitos.
- Quando montar o CD player, certifique-se de que nenhum dos fios fique preso entre o CD player e o hardware ou acessórios ao redor.

Localização

- Instale o aparelho onde ele não perturbe o motorista e não cause lesões nos passageiros no caso de uma parada brusca, como numa freada de emergência.
- Certifique-se de montar o CD player numa superfície rígida que seja firme o suficiente para sujeitar o CD player na posição apropriada em todas as circunstâncias. Deixar de fazer isso pode afetar a performance do CD player.
- Antes de fazer um furo no porta-mala, certifique-se de que não haja nada atrás do furo. Nunca faça um furo perto do tanque de combustível ou qualquer outra peça importante.
- Não monte o CD player perto da saída do aquecedor, onde ele seria afetado pelo calor, nem perto das portas, onde ele ficaria sujeito a salpicos de chuva.
- Não monte o CD player na placa do pneu sobressalente ou em qualquer outro lugar instável.
- Não monte o CD player onde ele impeça a fácil remoção do pneu sobressalente, macaco, ou ferramentas.
- Não monte o CD player em nenhum lugar que fique sob o sol ou muito quente, como no painel de instrumentos ou prateleira traseira.
- Monte o CD player numa superfície plana.

Suspensão do CD player desde a prateleira de bagagem com parafusos sextavados

- Idealmente, quando se monta o CD player sob a prateleira de bagagem, duas pessoas devem trabalhar juntas. Uma pessoa ficaria encarregada de segurar o CD player, e a outra de apertar as porcas sextavadas. Se tiver que fazer isso sozinho, tome muito cuidado para não derrubar ou bater no CD player.
- Ao suspender o CD player sob a prateleira de bagagem, certifique-se de que ele fique instalado firmemente numa superfície sólida. Se o aparelho não for instalado firmemente, a reprodução dos discos pode ser afetada.

Español

- Si para la instalación es necesario practicar orificios o efectuar otras modificaciones en el vehículo, póngase en contacto con el distribuidor más cercano.
- Antes de instalar finalmente la unidad, conecte temporalmente el cableado y asegúrese de que esté todo correcto y apropiadamente, y que la unidad y el sistema trabajen apropiadamente.
- Utilice únicamente las partes suministradas con la unidad a fin de asegurar una instalación correcta. El uso de partes no autorizadas puede causar desperfectos.
- Cuando monte el reproductor, asegúrese que ninguno de los conductores esté retenido entre el reproductor y la armazón o los accesorios.

Ubicación

- Instale la unidad donde no estorbe al conductor ni pueda herir a los pasajeros si ocurre una detención repentina, como en una frenada de emergencia.
- Asegúrese de instalar el reproductor sobre una superficie rígida que sea lo suficientemente firme como para sostener el reproductor en la posición apropiada en todas las circunstancias. Si no lo hace así puede afectar el rendimiento óptimo del reproductor.
- Antes de perforar un orificio en la maletera, confirme que no haya nada detrás del orificio. No perforo un orificio en el tanque de combustible ni en cualquier parte importante.
- No instale el reproductor cerca de la salida del calefactor, donde sería afectado por el calor, o cerca de las puertas, donde podría caerle la lluvia.
- No instale el reproductor en el tablero de la llanta de repuesto o en cualquier otro lugar inestable.
- Instale el reproductor en un lugar en que no dificulte la extracción de la llanta de repuesto, gato o herramientas.
- No instale el reproductor en un sitio que reciba el sol y se recaliente, como sobre el tablero de mando o el compartimento trasero.
- Monte el reproductor en una superficie plana.

Suspendiendo el reproductor del anaquel de paquetes con tornillos hexagonales

- Idealmente, cuando se monta el reproductor bajo el anaquel de paquetes, dos personas deberían trabajar juntas. Una persona podría sostener el reproductor, y la otra podría apretar la tuerca hexagonal. Si hace este trabajo por su cuenta, tenga el máximo cuidado para no dejar caer ni golpear el reproductor.
- Cuando suspenda por debajo del estante de paquetes, asegúrese de instalar la unidad firmemente en una superficie sólida. Si la unidad no está instalada firmemente, puede haber saltos u omisiones de sonido durante la reproducción.

عربي

- إذا كان التركيب يحتاج الى عمل ثقوب او تحويلات اخرى في السيارة استشر اقرب وكيل منطقتك.
- قبل تركيب الوحدة بصورة نهائية، صل الاسلاك بصورة مؤقتة وتأكد من ان جميعها متصلة بصورة صحيحة والوحدة والنظام يعملان بصورة صحيحة.
- استعمل الاجزاء المجهزة مع الوحدة فقط لضمان التركيب الصحيح للوحدة. استعمال اجزاء غير مصرح بها يمكن ان يسبب الاعطال.
- عند تركيب جهاز الاستماع تأكد من انه ليس هناك اي سلك محصور بين الجهاز والاجزاء المعدنية المجاورة او المثبتات.

الموقع

- ركب الوحدة في موضع لا يعترض طريق السائق ولا يسبب جروحاً للركاب في حالة التوقف المفاجيء كما في حالة الطوارئ.
- تأكد من تركيب مشغل الاسطوانة على سطح صلد وثابت بما فيه الكفاية لحمل الجهاز في موضعه الصحيح في جميع الظروف. ان عدم القيام بذلك يمكن ان يؤثر على جودة اداء الجهاز.
- قبل عمل ثقب في الهيكل تأكد من عدم وجود اي شيء خلف الثقب. لا تعمل ثقب مطلقاً في خزان الوقود او اية أجزاء مهمة اخرى.
- لا تركيب مشغل الاسطوانة قرب فتحات خروج المدفئة التي يمكن ان تؤثر حرارتها على الجهاز، ولا قرب الابواب بحيث يمكن ان يتناثر رذاذ المطر على الجهاز.
- لا تركيب مشغل الاسطوانة على لوحة الاطار الاحتياطي او اية اجزاء غير مستقرة.
- ركب الجهاز في مكان لا يعرقل امكانية اخراج الاطار الاحتياطي او المرفاع او العدد بسهولة من مكانها.
- لا تركيب الجهاز في أي مكان يمكن ان يتعرض لاشعة الشمس المباشرة فيصبح ساخناً، مثل سطح لوحة الاجهزة الامامية او على الرف الخلفي.
- قم بتركيب المشغل على سطح مستو.

تعليق مشغل الاسطوانة من رف الرزم بواسطة اللوالب السداسية

- عملياً، عند تركيب مشغل الاسطوانة تحت رف الرزم يحتاج العمل الى شخصين. عندما يقوم الشخص الواحد بحفظ المشغل، يمكن للشخص الآخر ان يثبت اللوالب السداسية. اذا كنت تقوم بالعمل لوحداً، انتبه جيداً بحيث لا يسقط منك الجهاز او يصاب بضرر نتيجة صدمات.
- عند تعليق مشغل الاسطوانة تحت رف الرزم، تأكد من أنها مركبة بإحكام على سطح صلد. إذا لم يتم تركيب الوحدة بإحكام، سوف يحدث تخطي.